



NIBE Uplink™

- ⓈE Installatörshandbok
NIBE Uplink™- Uppgradering för NIBE F370, F470,
F750, F1145/F1245, F1345 och VVM500
- ⓊB Installer manual
NIBE Uplink™- Upgrade kit for NIBE F370, F470,
F750, F1145/F1245, F1345 and VVM500
- ⓊE Installateurhandbuch
NIBE Uplink™- Nachrüstung für NIBE F370, F470,
F750, F1145/F1245, F1345 und VVM500

Svenska, IHB - NIBE Uplink™ - Uppgradering

Allmänt

Denna serviceinstruktion beskriver hur du uppgraderar NIBE F370, F470, F750, F1145/F1245, F1345 eller VVM500 till att vara kompatibel med NIBE Uplink™.

**OBS!**

Du kan kontrollera om ett uppgraderingskit är nödvändigt genom att gå in på www.nibe-uplink.com.

Tryck på "Produktkompatibilitet" och skriv in produktens serienummer. Följ sedan anvisningarna.

**OBS!**

Efter elinstallation och uppgradering av programvaran bör du läsa den bifogade användarhandboken för mer information om NIBE Uplink™.

Förberedelser

- Innan denna uppgradering rekommenderar vi starkt att du registrerar ett konto på <http://www.nibe-uplink.com/Register> (om du inte redan har ett konto) och laddar ner senaste mjukvaran för din anläggning till ett USB-minne.
- Spara aktuella menyinställningar på USB-minne enligt guide på sida 22. Efter uppgraderingen återställer du menyinställningarna via samma meny (7.3).
- Demontera luckorna på innemodulen.

Innehåll

1 st	Grundkort (AA2)
1 st	Ingångskort (AA3)
1 st	Displayenhet (AA4)
1 st	Serviceinstruktion, ESD-skydd
1 st	Användarhandbok, NIBE Uplink™

F370/F470/F750

Demontera luckor

Frontlucka

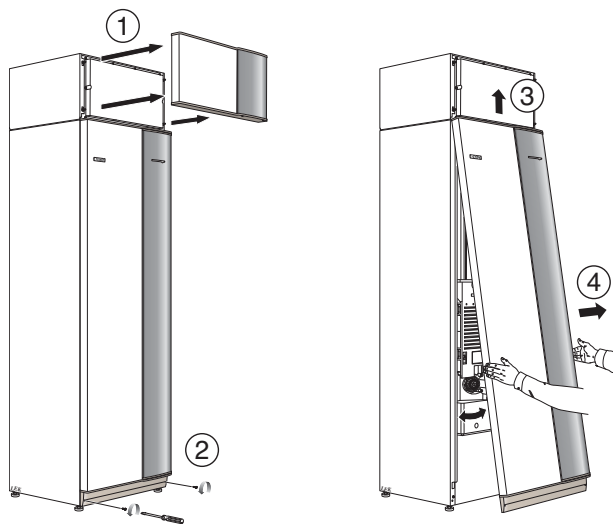

1. Lossa luftbehandlingsluckan genom att dra den rakt ut.
2. Lossa skruvarna i frontluckans nederkant.
3. Lyft luckan utåt i nederkant och upp.
4. Dra luckan mot dig.

Åtkomlighet, elkoppling

Plastlocken till ellådorna öppnas med hjälp av en skruvmejsel.



OBS!

Locket till ingångskortet öppnas utan verktyg.

Demontering lucka, ingångskort

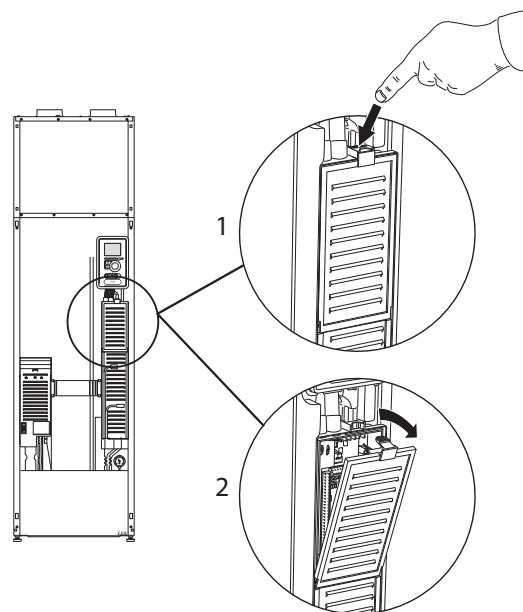

1. Tryck ner snäppet.
2. Vinkla ut locket och plocka bort det.

Demontering lucka, grundkort



TÄNK PÅ!

För att kunna demontera luckan för grundkortet måste luckan för ingångskortet först plockas bort.

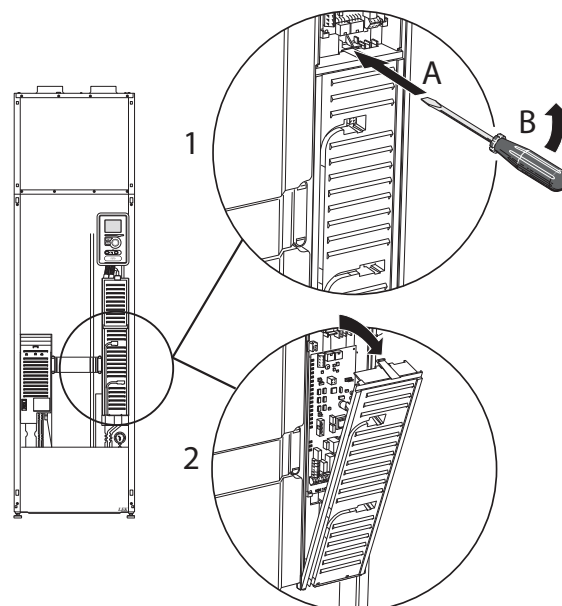

1. Stick in skruvmejseln (A) och bänd snäppet försiktigt nedåt (B).
2. Vinkla ut locket och plocka bort det.

Elinkoppling



OBS!

All elektrisk inkoppling skall ske av behörig elektriker.

Elektrisk installation och ledningsdragning skall utföras enligt gällande bestämmelser.

F370/F470/F750 skall vara spänningslös vid byte av elektriska komponenter.



OBS!

Vid byte av grund- och ingångskort ska ESD-skyddsarmband användas och korten ska hanteras enligt bifogad serviceinstruktion.

Byte av ingångskort (AA3)

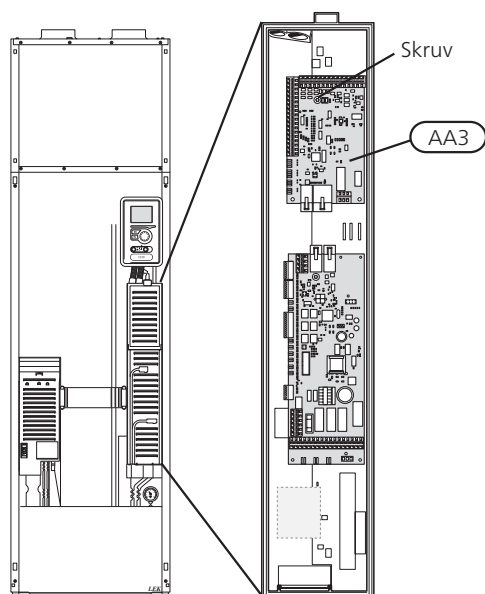

1. Demontera samtliga kablar och kontakter från det gamla kortet. Notera var de var anslutna.
2. Lossa skruven (Torx 20) som håller fast kortet.
3. Byt till det nya ingångskortet och fäst det med skruven.
4. Återanslut kablar och kontakter till det nya kortet. Se elschema i installatörshandboken till värmepumpen om behov finns.

Byte av grundkort (AA2)

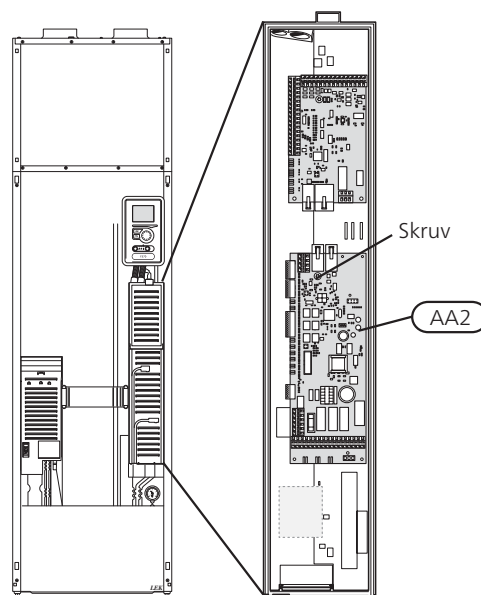

1. Demontera samtliga kablar och kontakter från det gamla kortet. Notera var de var anslutna.
2. Lossa skruven (Torx 20) som håller fast kortet.
3. Byt till det nya grundkortet och fäst det med skruven.
4. Montera byglar från det gamla kortet på det nya kortet enligt bild.
5. Återanslut kablar och kontakter till det nya kortet. Se elschema i installatörshandboken till värmepumpen om behov finns.

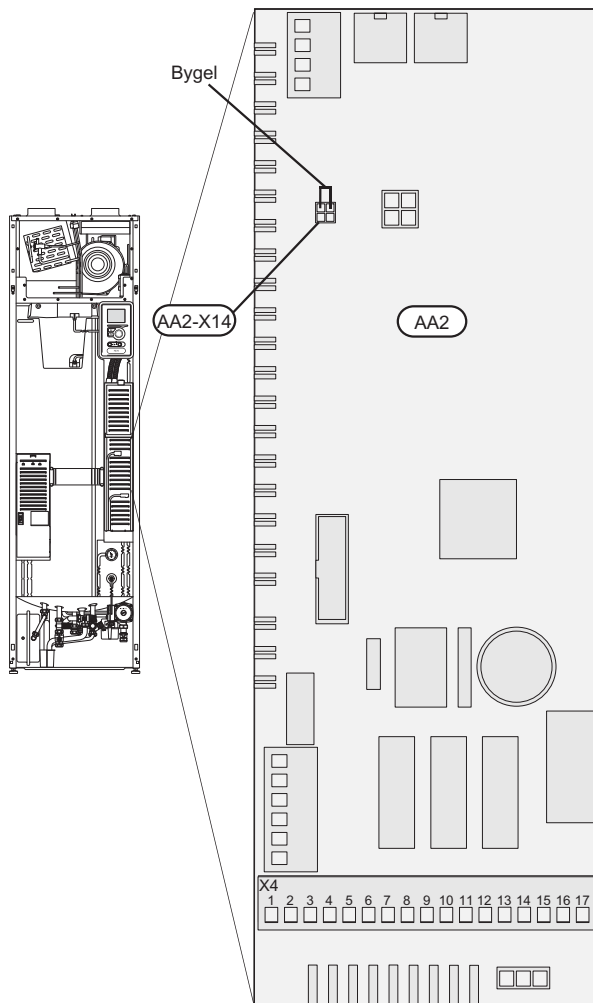
F370

- Bygel på AA2-X14:1-2 flyttas över till det nya kortet.

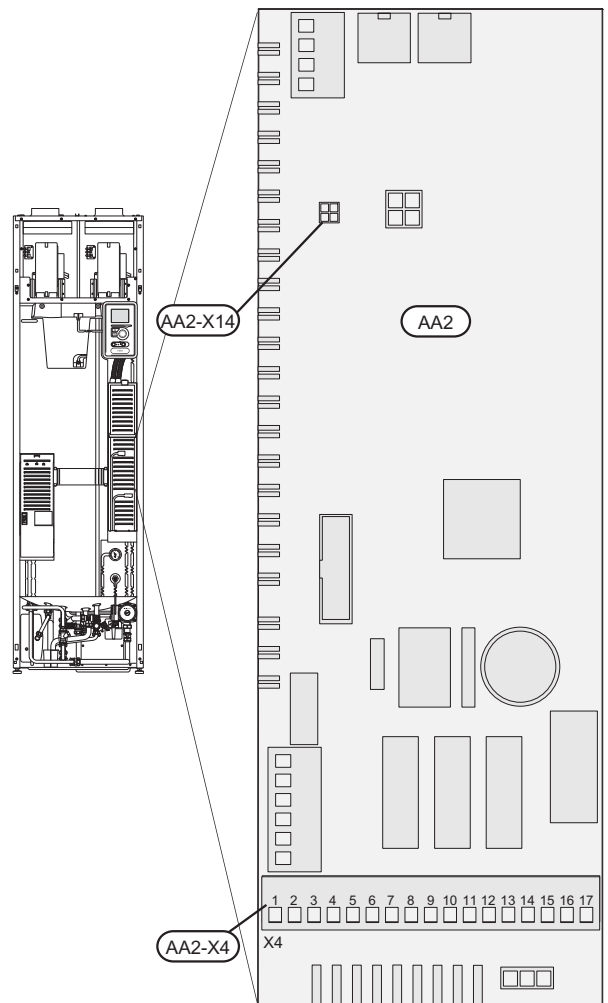
F470

- Eventuella byglar på AA2-X4 eller AA2-X14 ska inte flyttas över till det nya kortet.

F750

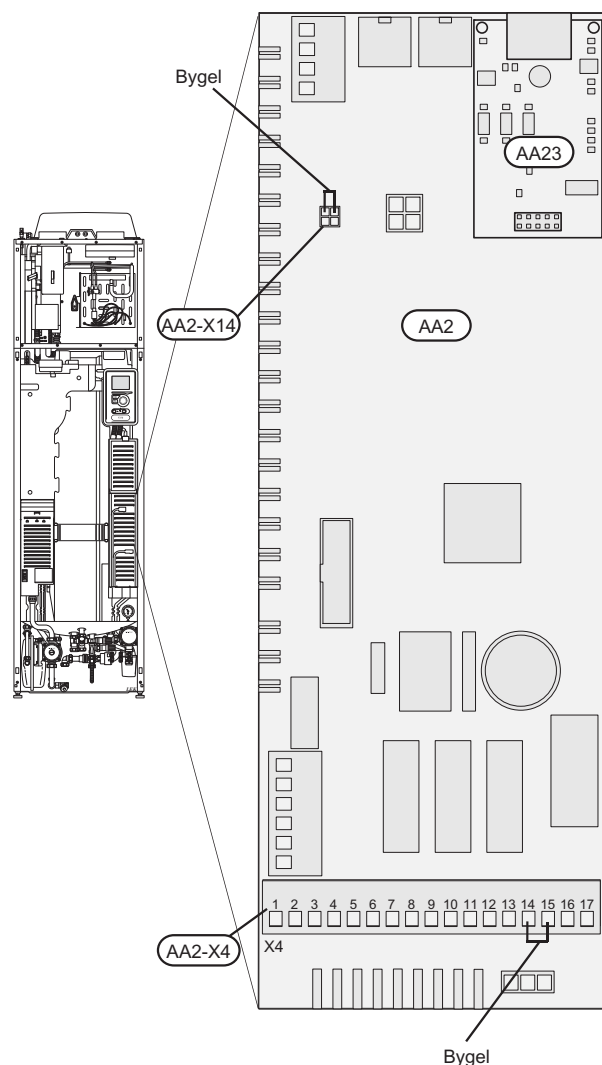

- Byglar på AA2-X14:1-2 samt AA2-X4:14-15 flyttas över till det nya kortet.
- Kommunikationskortet (AA23) flyttas över till det nya kortet.

**OBS!**

Använd ett plastverktyg när du försiktigt lossar kommunikationskortet (AA23) från grundkortet (AA2). Om inte finns det risk att kortet kan skadas.

Byte av display (AA4)

1. Lossa kontakten från undersidan av displayenheten, tryck in spärren på displayenhetens övre baksida mot dig och lyft av den gamla displayenheten från dess fäste.

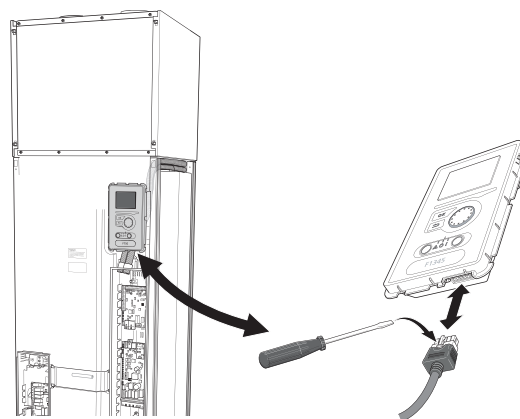

2. Montera den nya displayenheten i omvänd ordning.

NIBE Uplink™

Anslut en nätverksansluten kabel (rak, Cat.5e UTP) med RJ45-kontakt (hane) till kontakt AA4-X9 på displayenheten (enligt bild). Använd kabelgenomföring (UB3) på värmepumpen för kabeldragning.

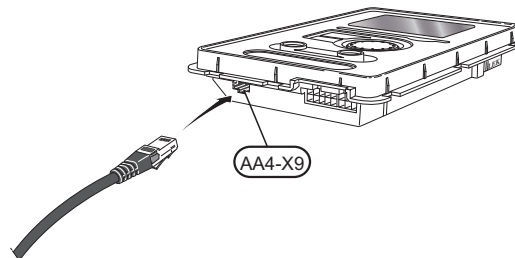

F1145/F1245

Demontera luckor

Frontlucka

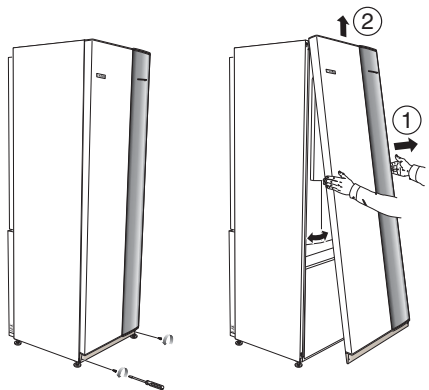

1. Lossa skruvarna i frontluckans nederkant.
2. Lyft luckan utåt i nederkant och upp.

Åtkomlighet, elkoppling

Plastlocken till ellådorna öppnas med hjälp av en skruvmejsel.



OBS!

Locket till ingångskortet öppnas utan verktyg.

F1145

Demontering lucka, ingångskort

1. Skruva loss skruvarna och vinkla ut locket.

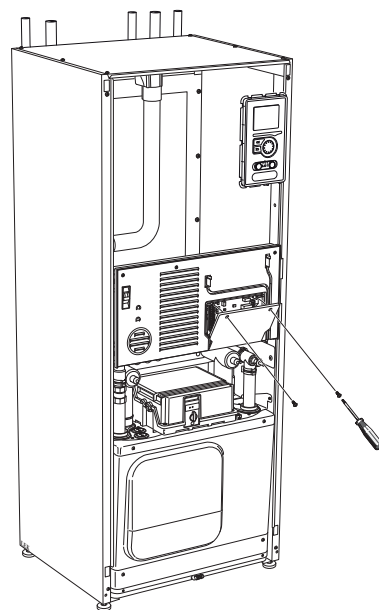

2. Plocka bort locket.

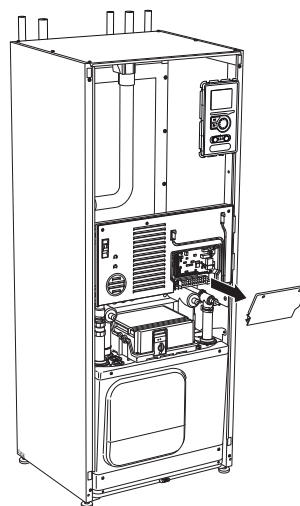

Demontering lucka, elektroniklåda

1. Koppla ur kontakterna.

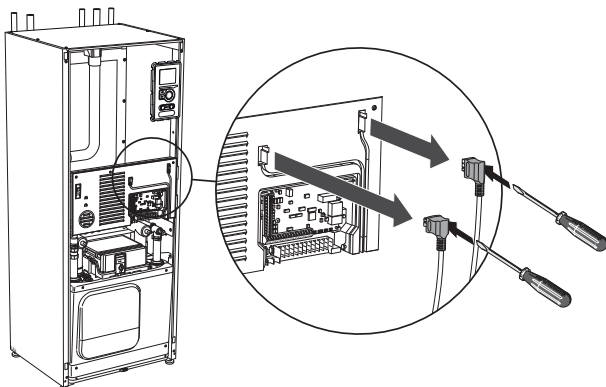

2. Skruva loss skruvarna och vinkla ut locket.

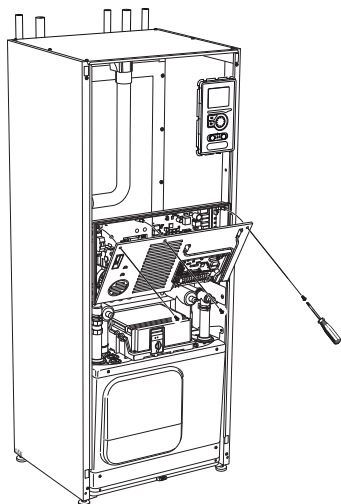

3. Plocka bort locket.

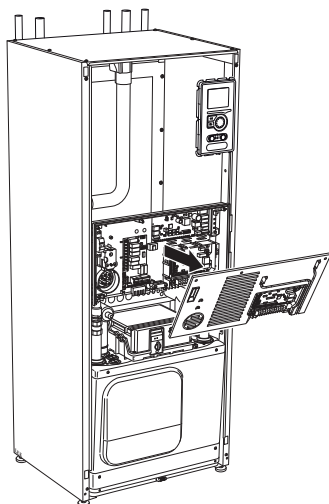

F1245

Demontering lucka, ingångskort

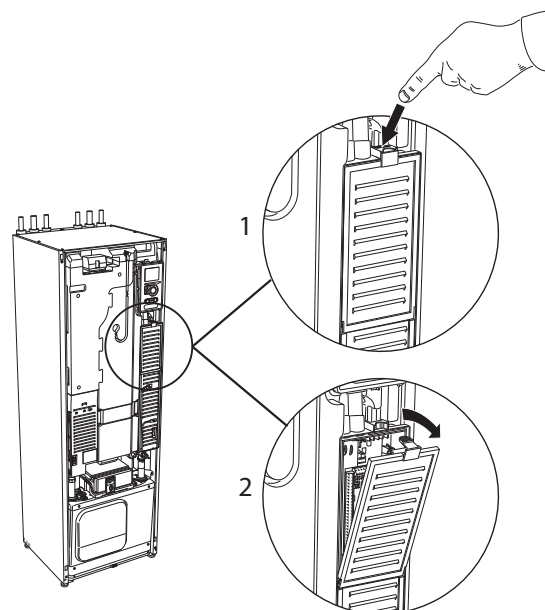

1. Tryck ner snäppet.
2. Vinkla ut locket och plocka bort det.

Demontering lucka, grundkort



TÄNK PÅ!

För att kunna demontera luckan för grundkortet måste luckan för ingångskortet först plockas bort.

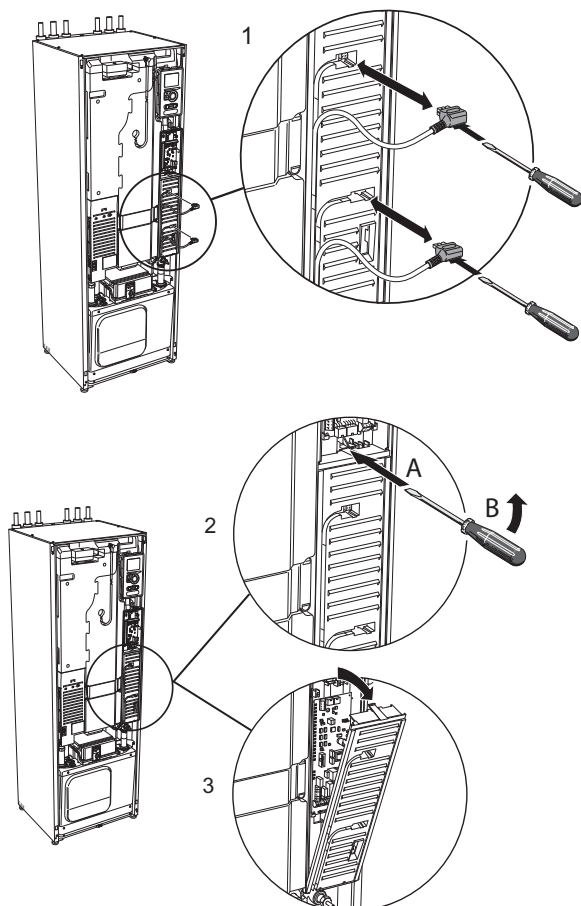

1. Koppla ur kontaktarna med hjälp av skruvmejsel.
2. Stick in skruvmejseln (A) och bänd snäppet försiktigt nedåt (B).
3. Vinkla ut locket och plocka bort det.

Elinkoppling



OBS!

All elektrisk inkoppling skall ske av behörig elektriker.

Elektrisk installation och ledningsdragnin skall utföras enligt gällande bestämmelser.

F1145/F1245 skall vara spänningslös vid byte av elektriska komponenter.



OBS!

Vid byte av grund- och ingångskort ska ESD-skyddsarmband användas och korten ska hanteras enligt bifogad serviceinstruktion.

1. Demontera samtliga kablar och kontakter från det gamla kortet. Notera var de var anslutna.
2. Lossa skruven (Torx 20) som håller fast kortet.
3. Lossa kortet från plastfästena (2st) genom att hålla in fästets hake och dra kortet uppåt.
4. Byt till det nya ingångskortet och fäst det med plastfästen och skruv.
5. Återanslut kablar och kontakter till det nya kortet. Se elschema i installatörshandboken till inmodulen om behov finns.

Byte av ingångskort

F1145

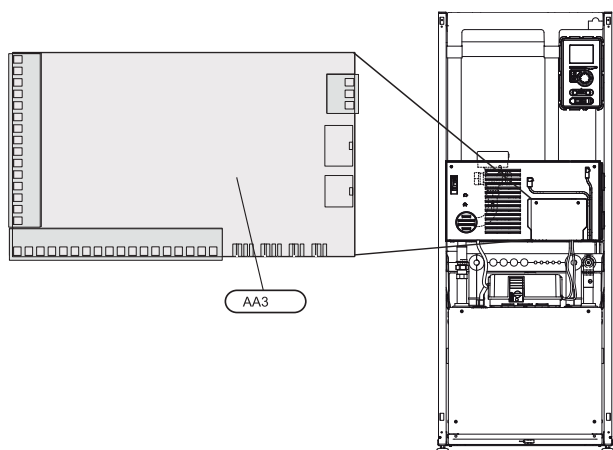

F1245

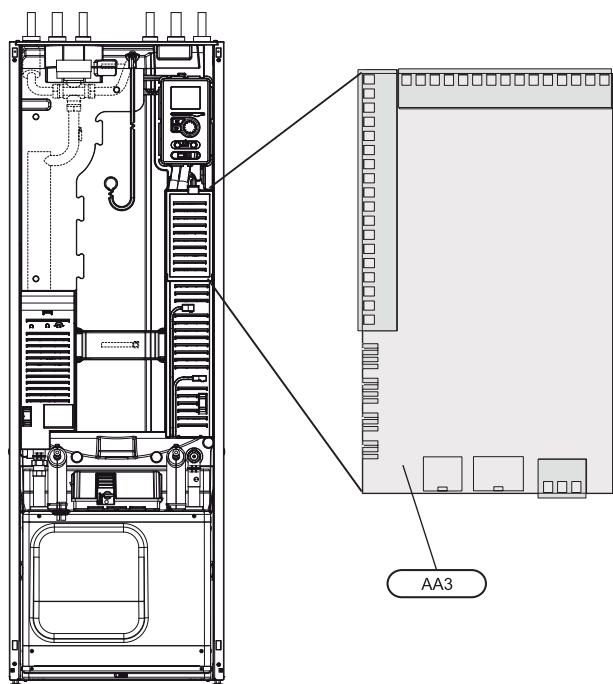

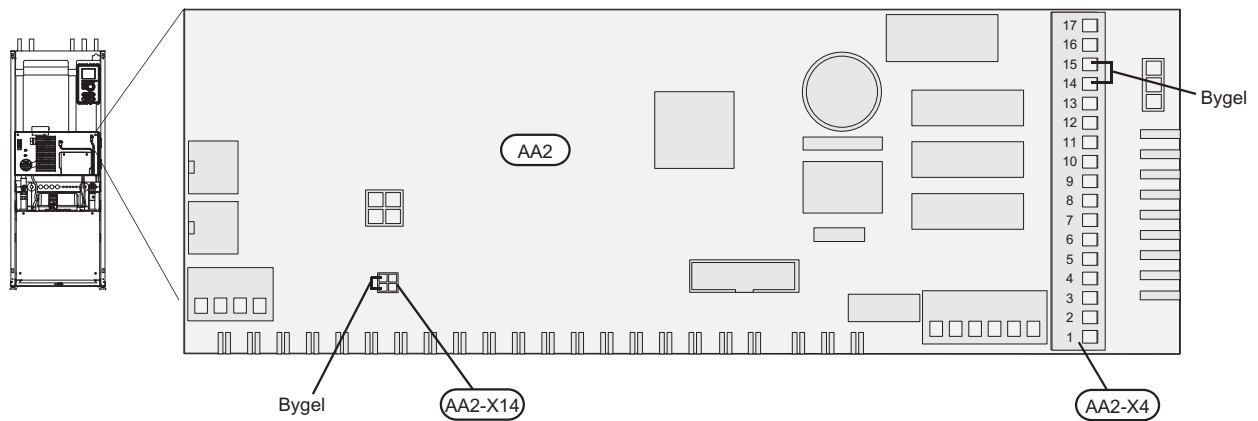
Byte av grundkort**F1145**

- Bygel på AA2-X4: 14-15 flyttas över till det nya kortet.
- Bygel på AA2-X14: 1-2 flyttas över till det nya kortet i de fall värmepumpen är en F1145 15 eller 17 kW med Wilo värmebärarpump.

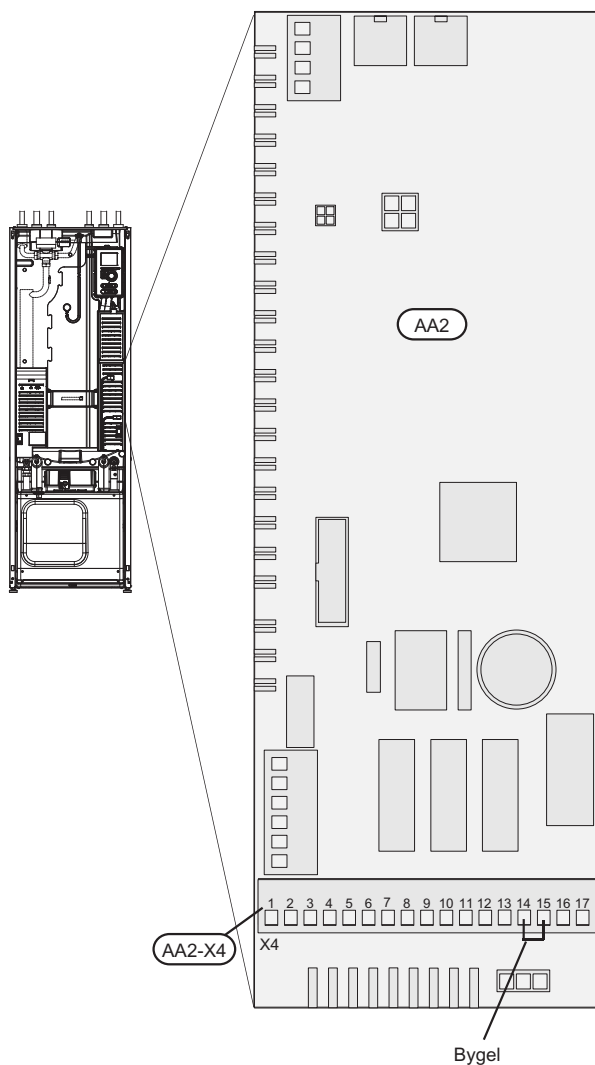
F1245

- Bygel på AA2-X4: 14-15 flyttas över till det nya kortet.

Byte av display (AA4)

1. Lossa kontakten från undersidan av displayenheten, tryck in spärren på displayenhetens övre baksida mot dig och lyft av den gamla displayenheten från dess fäste.

F1145

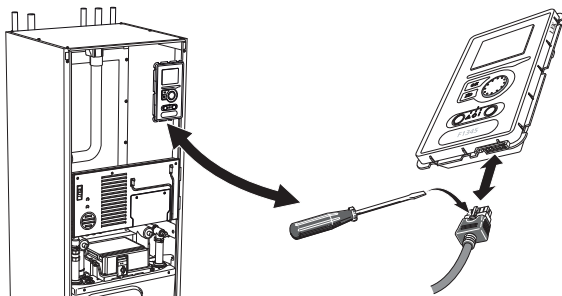

F1245

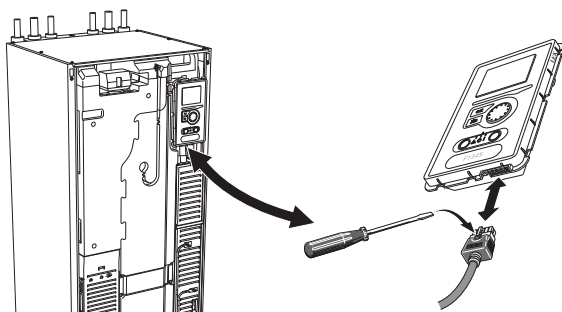

2. Montera den nya displayenheten i omvänd ordning.

NIBE Uplink™

Anslut en nätverksansluten kabel (rak, Cat.5e UTP) med RJ45-kontakt (hane) till kontakt AA4-X9 på displayenheten (enligt bild). Använd kabelgenomföring (UB3) på värmepumpen för kabeldragning.

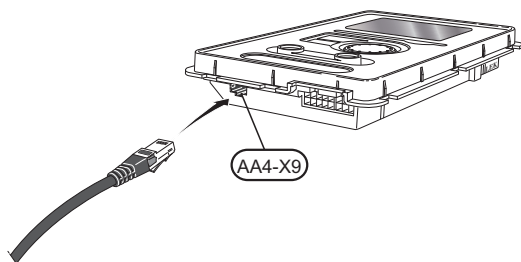

F1345

Demontera luckor

Frontlucka

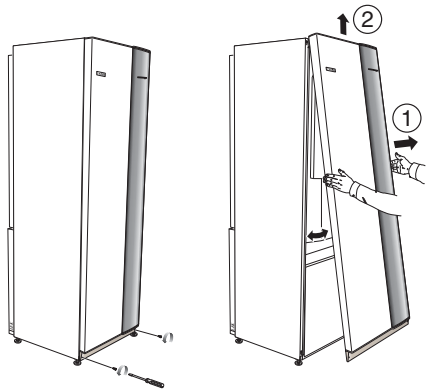

1. Lossa skruvarna i frontluckans nederkant.
2. Lyft luckan utåt i nederkant och upp.

Topplock

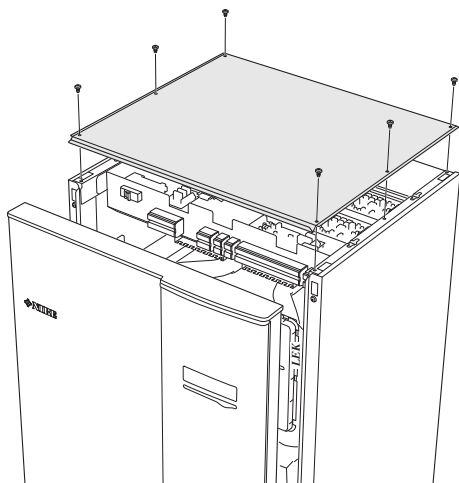

1. Lossa de 6 skruvarna på toppluckans sidor.
2. Lyft av luckan.

Elinkoppling



OBS!

All elektrisk inkoppling skall ske av behörig elektriker.

Elektrisk installation och ledningsdragnig skall utföras enligt gällande bestämmelser.

F1345 skall vara spänningslös vid byte av elektriska komponenter.



OBS!

Vid byte av grund- och ingångskort ska ESD-skyddsarmband användas och korten ska hanteras enligt bifogad serviceinstruktion.

Byte av ingångskort (AA3)

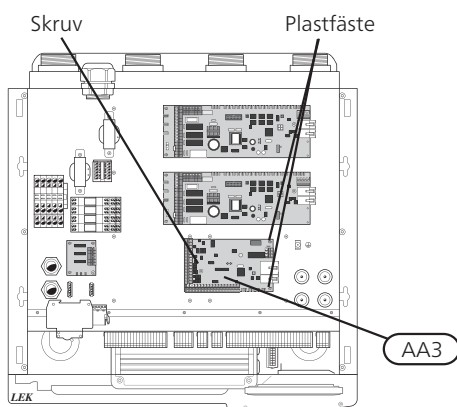

1. Demontera samtliga kablar och kontakter från det gamla kortet. Notera var de var anslutna.
2. Lossa skruven (Torx 20) som håller fast kortet.
3. Lossa kortet från plastfästena (2st) genom att hålla in fästets hake och dra kortet uppåt.
4. Byt till det nya ingångskortet och fäst det med plastfästen och skruv.
5. Återanslut kablar och kontakter till det nya kortet. Se elschema i installatörshandboken till värmepumpen om behov finns.

Byte av grundkort (AA2)

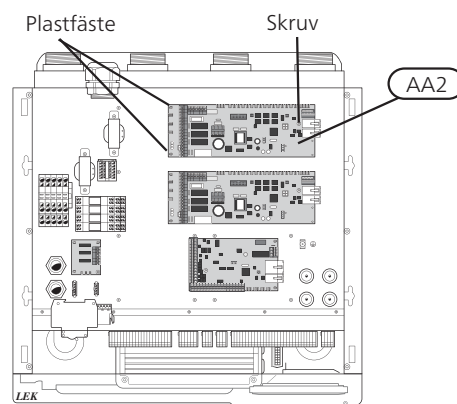

1. Demontera samtliga kablar och kontakter från det gamla kortet. Notera var de var anslutna.
2. Lossa skruven (Torx 20) som håller fast kortet.
3. Lossa kortet från plastfästena (2st) genom att hålla in fästets hake och dra kortet uppåt.
4. Byt till det nya grundkortet och fäst det med plastfästen och skruv.
5. Montera byglar från det gamla kortet på det nya kortet enligt bild.
6. Återanslut kablar och kontakter till det nya kortet. Se elschema i installatörshandboken till värmepumpen om behov finns.

F1345

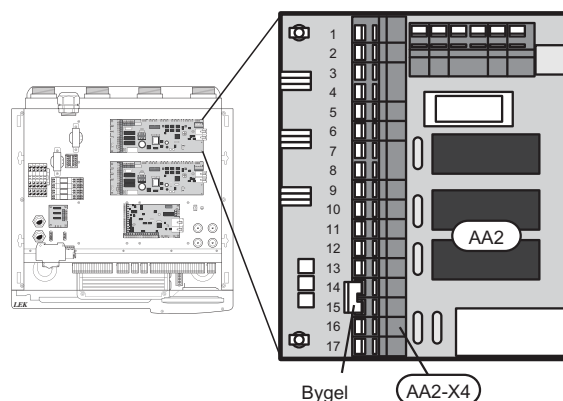

- Bygel på AA2-X4:14-15 flyttas över till det nya kortet.

Byte av display (AA4)

1. Lossa kontakten från undersidan av displayenheten, tryck in spärren på displayenhetens övre baksida mot dig och lyft av den gamla displayenheten från dess fäste.

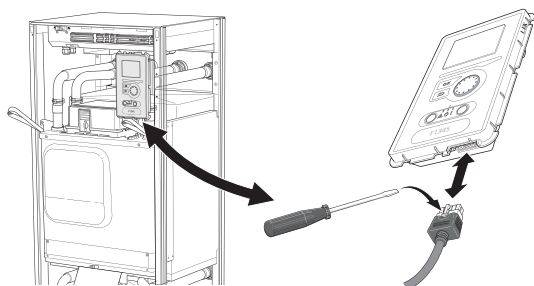

2. Montera den nya displayenheten i omvänd ordning.

NIBE Uplink™

Anslut en nätverksansluten kabel (rak, Cat.5e UTP) med RJ45-kontakt (hane) till kontakt AA4-X9 på displayenheten (enligt bild). Använd kabelgenomföring (UB3) på värmepumpen för kabeldragning.

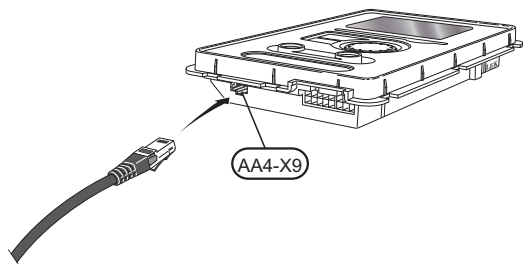

VVM500

Demontera luckor

Frontlucka

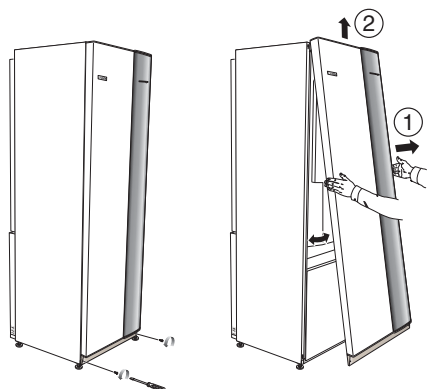

1. Lossa skruvarna i frontluckans nederkant.
2. Lyft luckan utåt i nederkant och upp.

Åtkomlighet, elkoppling

Plastlocken till ellådorna öppnas med hjälp av en skruvmejsel.



OBS!

Locket till ingångskortet öppnas utan verktyg.

Demontering lucka, ingångskort

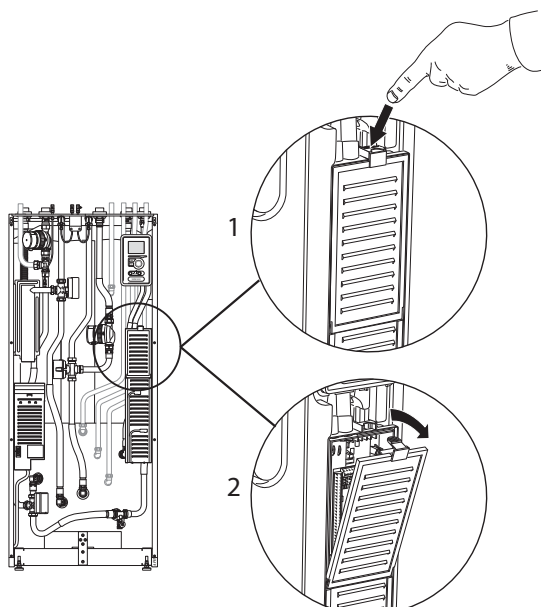

1. Tryck ner snäppet.
2. Vinkla ut locket och plocka bort det.

Demontering lucka, grundkort



TÄNK PÅ!

För att kunna demontera luckan för grundkortet måste luckan för ingångskortet först plockas bort.

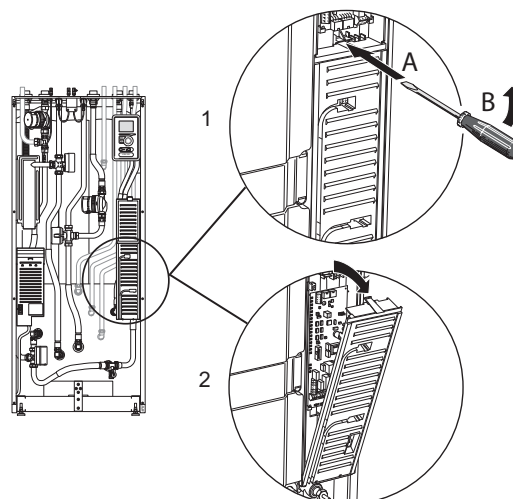

1. Stick in skruvmejseln (A) och bänd snäppet försiktigt nedåt (B).
2. Vinkla ut locket och plocka bort det.

Elinkoppling



OBS!

All elektrisk inkoppling skall ske av behörig elektriker.

Elektrisk installation och ledningsdragnin skall utföras enligt gällande bestämmelser.

VVM500 skall vara spänningslös vid byte av elektriska komponenter.



OBS!

Vid byte av grund- och ingångskort ska ESD-skyddsarmband användas och korten ska hanteras enligt bifogad serviceinstruktion.

Byte av ingångskort (AA3)

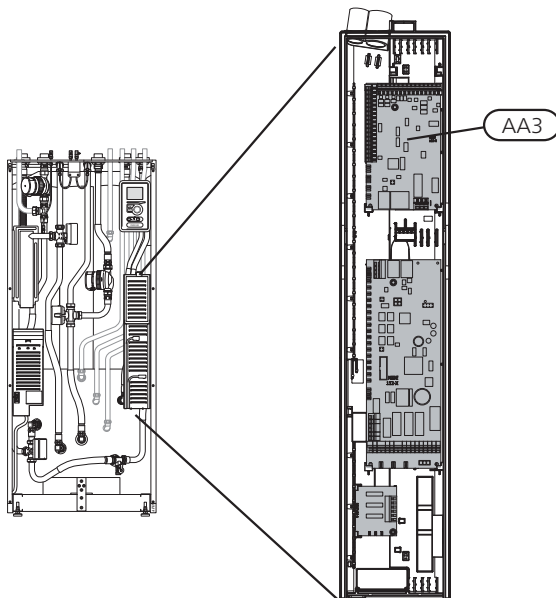

1. Demontera samtliga kablar och kontakter från det gamla kortet. Notera var de var anslutna.
2. Lossa skruven (Torx 20) som håller fast kortet.
3. Lossa kortet från plastfästena (2st) genom att hålla in fästets hake och dra kortet uppåt.
4. Byt till det nya ingångskortet och fäst det med plastfästen och skruv.
5. Återanslut kablar och kontakter till det nya kortet. Se elschema i installatörshandboken till innemodulen om behov finns.

Byte av grundkort (AA2)

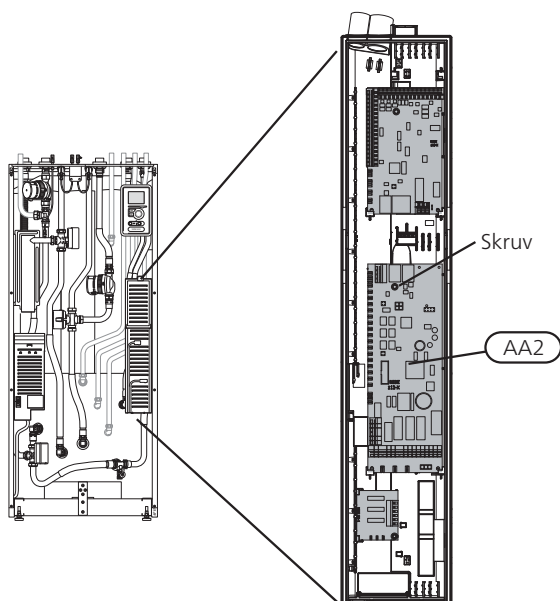

1. Demontera samtliga kablar och kontakter från det gamla kortet. Notera var de var anslutna.
2. Lossa skruven (Torx 20) som håller fast kortet.
3. Lossa kortet från plastfästena (2st) genom att hålla in fästets hake och dra kortet uppåt.
4. Byt till det nya ingångskortet och fäst det med plastfästen och skruv.
5. Återanslut kablar och kontakter till det nya kortet. Se elschema i installatörshandboken till innemodulen om behov finns.

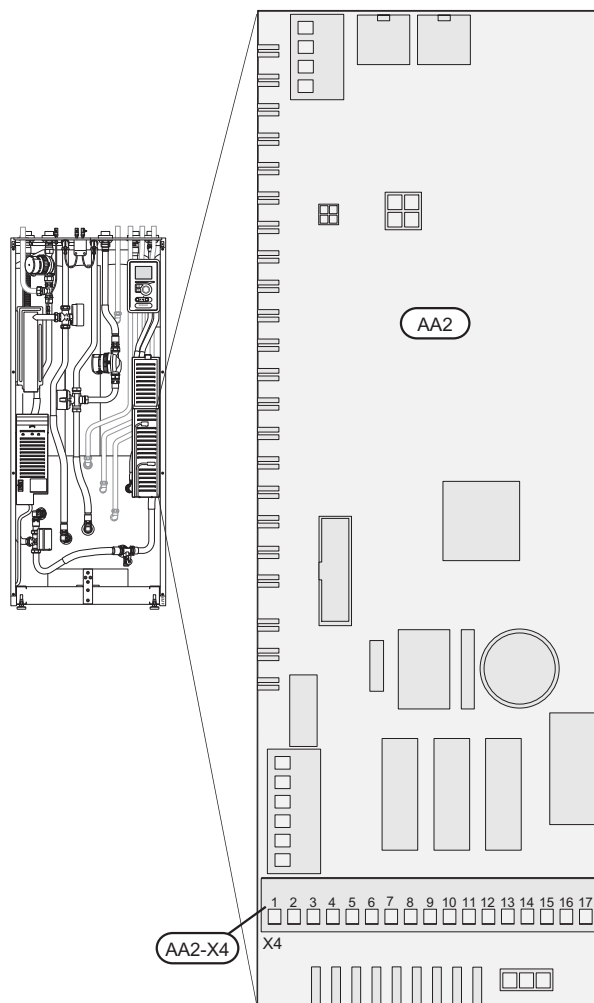

- Ingen bygel behöver flyttas över till AA2-X4 på det nya kortet.

Byte av display (AA4)

1. Lossa kontakten från undersidan av displayenheten, tryck in spärren på displayenhetens övre baksida mot dig och lyft av den gamla displayenheten från dess fäste.

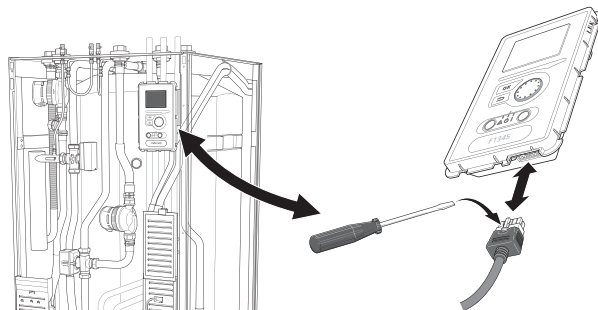

2. Montera den nya displayenheten i omvänd ordning.

NIBE Uplink™

Anslut en nätverksansluten kabel (rak, Cat.5e UTP) med RJ45-kontakt (hane) till kontakt AA4-X9 på displayenheten (enligt bild). Använd kabelgenomföring (UB3) på värmepumpen för kabeldragning.

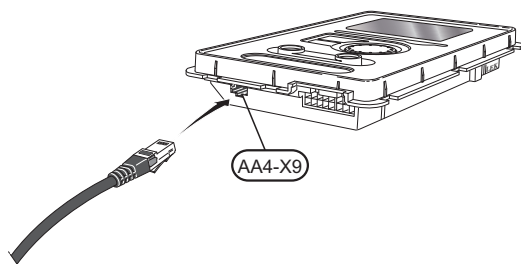

Programvara

Installera programvara (meny 7.1)

Vid första uppstart efter uppgraderingen visas följande bild.



När du stoppar i ett USB-minne öppas en förkortad version av meny 7 upp.



Följ följande steg för enklaste sätt att installera programvaran.

1. Gå in i meny 7.4, serial number.
2. Här ställer du in serienumret genom att markera en siffra i taget, trycka på OK-knappen och vrida på manövrerratten. Se serienummer på produkt.

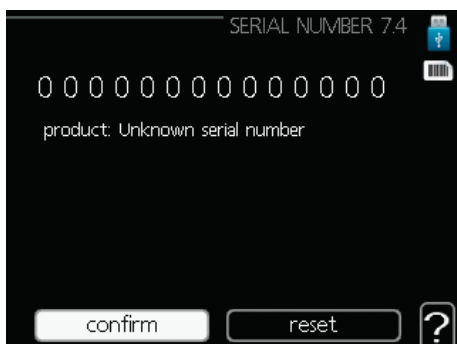

3. När serienumret ändras visas vilken produkt det tillhör. Det kan även gå att ändra konfiguration av vissa komponenter. Markera "confirm" och tryck på OK-knappen när du är klar.
4. Gå nu in i meny 7.1, update firmware.

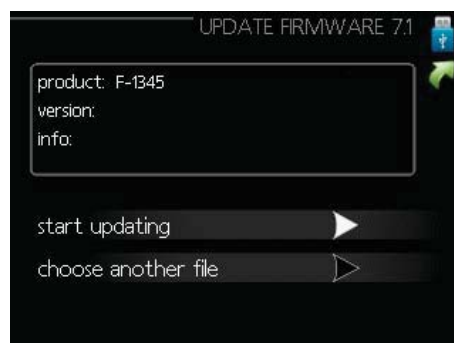

OBS!

För att följande funktioner ska fungera krävs att USB-minnet innehåller filer med programvara för NIBE Uplink™ från NIBE.

5. Kontrollera att rätt programvara är förvald (presenteras i en faktaruta överst i displayen). Om rätt programvara är förvald kan du hoppa till steg 8.
6. Om du önskar en annan programvara väljer du "choose another file" och trycker på OK-knappen.
7. Nu visas en lista på de programvaror som finns på USB-minnet. Välj rätt programvara och tryck på OK-knappen.
8. Markera "start updating" och tryck på OK-knappen.
9. Du får nu upp en fråga om du verkligen vill uppdatera programvaran. Svara "yes" för att gå vidare eller "no" för att ångra.
10. Om du svarade "yes" på den tidigare frågan startar uppdateringen och nu kan du följa uppdateringsförloppet på displayen. När uppdateringen är klar startar värmepumpen om.



OBS!

Om uppdateringen skulle avbrytas innan den är klar (t.ex. vid strömavbrott etc.) kan programvaran återställas till tidigare version om OK-knappen hålls in under uppstart tills den gröna lampan börjar lysa (tar ca. 10 sekunder).

Hantera menyinställningar (meny 7.3)

När ett USB-minne ansluts dyker en ny meny (meny 7) upp i displayen.

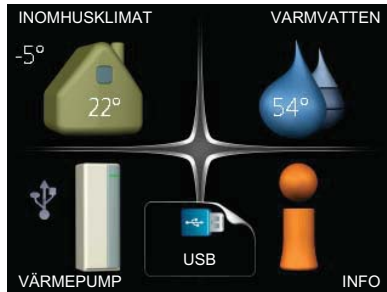

Välj meny 7.3, hantera inställningar.



Här kan du hantera (spara till eller hämta från) menyinställningar (användar- respektive servicemenyerna) i värmepumpen med ett USB-minne.

Via "spara inställningar" sparar du ner menyinställningarna till USB-minnet för att kunna återställa senare eller för att kopiera inställningarna till en annan värmepump.



OBS!

När du sparar ner menyinställningarna till USB-minnet ersätter du eventuella tidigare sparade inställningar på USB-minnet.

Via "återställ inställningar" återställs samtliga menyinställningarna från USB-minnet.



OBS!

Återställning av menyinställningarna från USB-minnet går inte att ångra.

English, IHB - NIBE Uplink™ - Upgrade kit

General

This service instruction describes how to upgrade NIBE F370, F470, F750, F1145/F1245, F1345 or VVM500 to make them compatible with NIBE Uplink™.

**NOTE**

You can check whether an upgrade kit is necessary by visiting www.nibeuplink.com.

Press "Product compatibility" and enter the product's serial number. Then follow the instructions.

**NOTE**

After electrical installation and upgrading the software you should read the supplied user manual for more information about NIBE Uplink™.

Preparations

- Before upgrading we strongly recommend that you register an account at <http://www.nibeuplink.com/Register> (if you do not already have an account) and download the latest software for your unit to a USB memory stick.
- Save relevant menu settings on the USB memory stick according to the guide on page 42. After upgrading restore the menu settings via the same menu (7.3).
- Remove the panels from the indoor module.

Contents

1 x	Base card (AA2)
1 x	Input circuit board (AA3)
1 x	Display unit (AA4)
1 x	Service instruction, ESD protection
1 x	User manual, NIBE Uplink™

F370/F470/F750

Remove the panels

Front cover

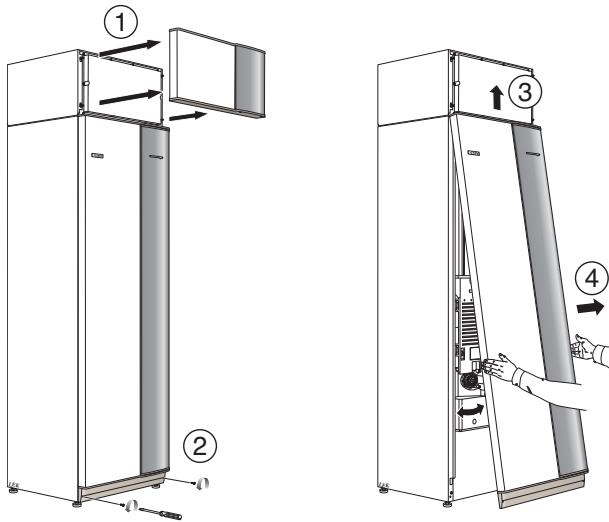

1. Remove the air treatment hatch by pulling it straight out.
2. Remove the screws from the lower edge of the front cover.
3. Lift the cover out at the bottom edge and up.
4. Pull the hatch towards yourself.

Accessibility, electrical connection

The plastic cap of the electrical boxes is opened using a screwdriver.



NOTE

The cover for the input card is opened without a tool.

Removing the cover, input circuit board

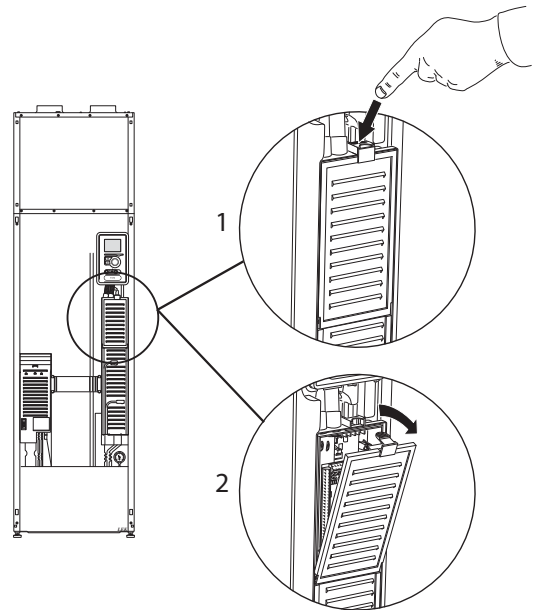

1. Push the catch down.
2. Angle out the cover and remove it.

Removing the cover, base board



Caution

To remove the cover for the base board, the cover for the input circuit board must first be removed.

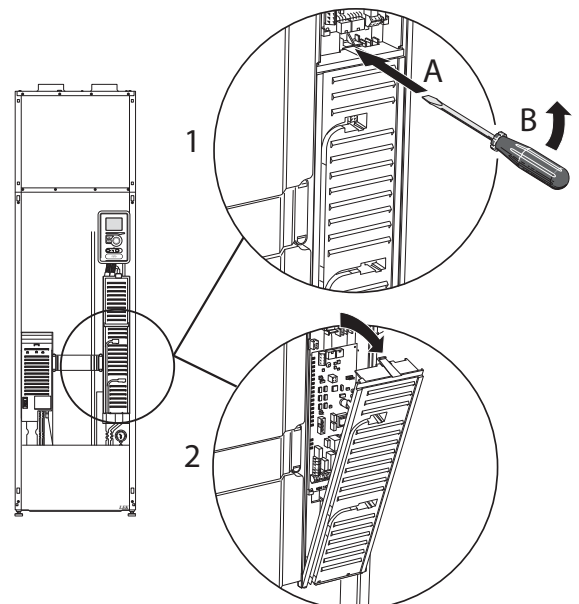

1. Insert the screwdriver (A) and pry the catch carefully downwards (B).
2. Angle out the cover and remove it.

Electrical connection



NOTE

All electrical connections must be carried out by an authorised electrician.

Electrical installation and wiring must be carried out in accordance with the stipulations in force.

F370/F470/F750 must not be powered when replacing electrical components.



NOTE

When replacing base and input cards an ESD bracelet must be used and the cards must be handled according to the service instruction provided.

Replacing the input circuit card (AA3)

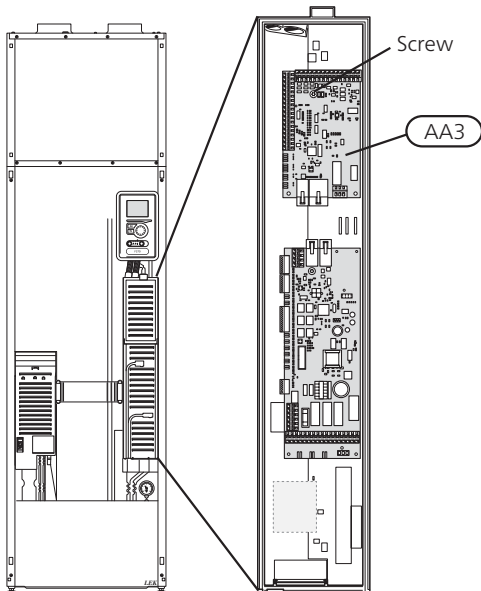

1. Remove all cables and connections from the old card. Note where they were connected.
2. Remove the screw (Torx 20) that secure the card.
3. Replace the old input board with the new one supplied and secure with the screw.
4. Reconnect the cables and connectors to the new card. Refer to the wiring diagram in the installation manual for the heat pump if necessary.

Replacing the base card (AA2)

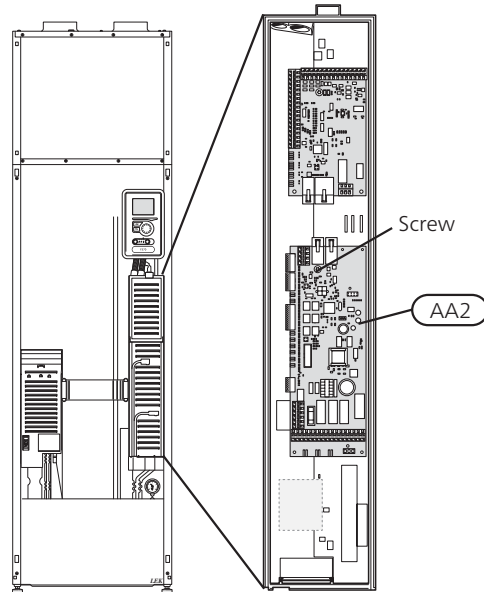

1. Remove all cables and connections from the old card. Note where they were connected.
2. Remove the screw (Torx 20) that secure the card.
3. Replace the old base board with the new one supplied and secure with the screw.
4. Install jumpers from the old card on the new card as illustrated.
5. Reconnect the cables and connectors to the new card. Refer to the wiring diagram in the installation manual for the heat pump if necessary.

F370

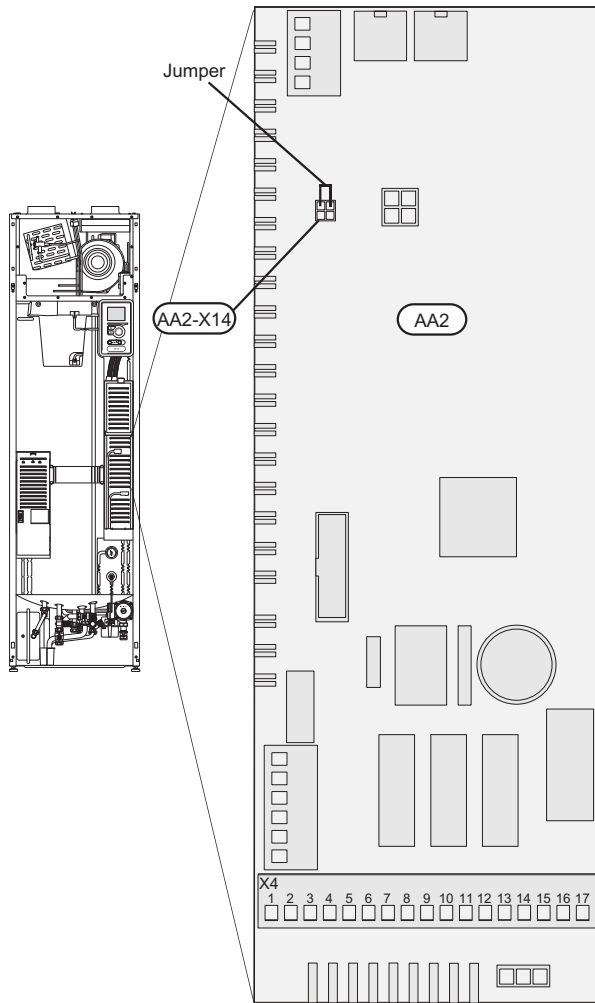

- Transfer the jumper on AA2-X14:1-2 to the new card.

F470

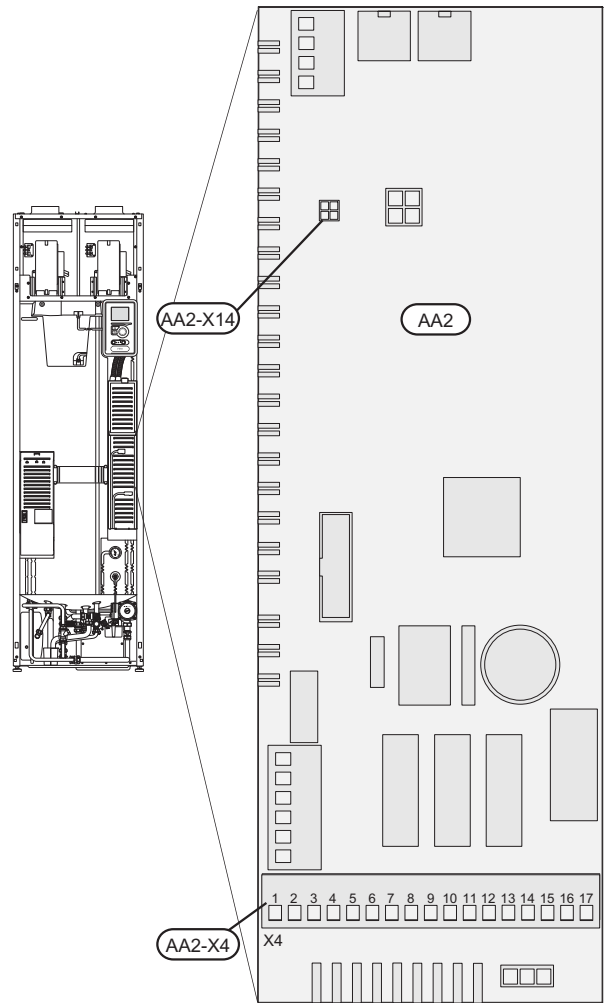

- Any jumpers on AA2-X4 or AA2-X14 must not be transferred to the new card.

F750

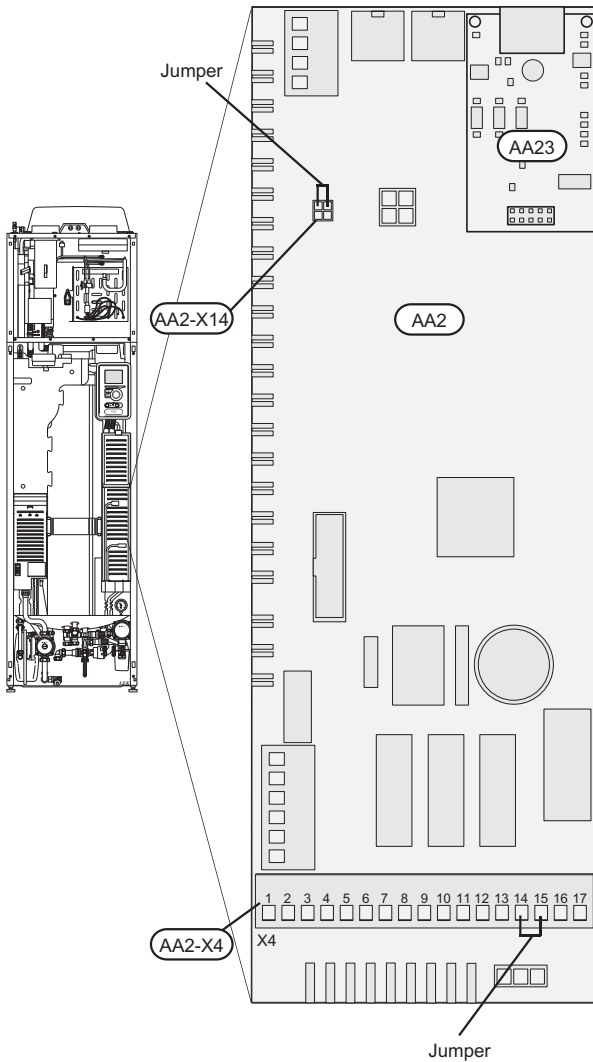

- Jumpers on AA2-X14:1-2 and AA2-X4:14-15 must be transferred to the new card.
- Transfer the communication card (AA23) to the new card.



NOTE

Use a plastic tool when carefully detaching the communication card (AA23) from the base card (AA2). If this is not done there is a risk of damaging the card.

Replacing the display (AA4)

1. Remove the connector from the underside of the display unit, push in the catches in the display unit upper rear side towards you and lift the old display unit from its mountings.

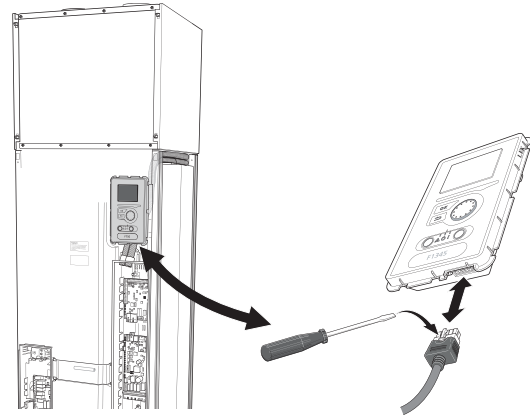

2. Install the new display unit in reverse order.

NIBE Uplink™

Connect the network connected cable (straight, Cat.5e UTP) with RJ45-contact (male) to contact AA4-X9 on the display unit (as illustrated). Use the cable gland (UB3) in the heat pump for cable routing.

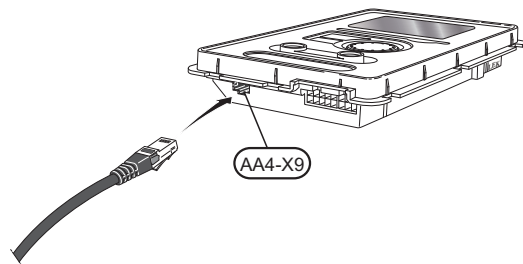

F1145/F1245

Remove the panels

Front cover

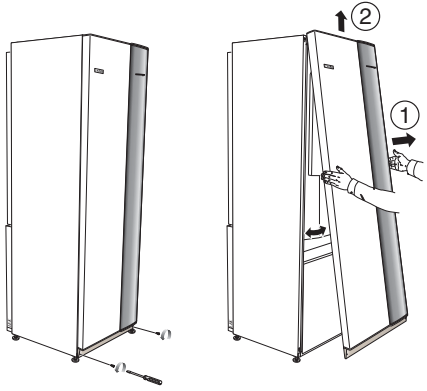

1. Remove the screws from the lower edge of the front cover.
2. Lift the cover out at the bottom edge and up.

Accessibility, electrical connection

The plastic cap of the electrical boxes is opened using a screwdriver.



NOTE

The cover for the input card is opened without a tool.

F1145

Removing the cover, input circuit board

1. Unscrew the screws and angle out the cover.

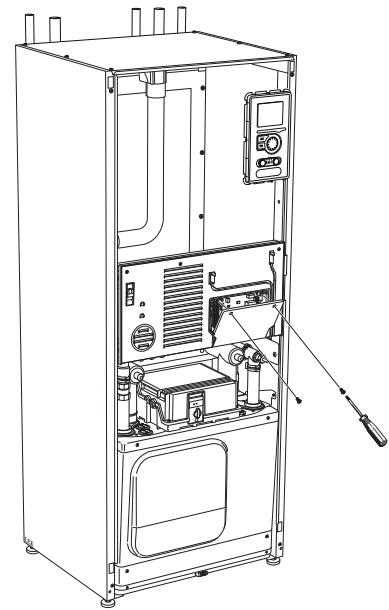

2. Pull off the cover.

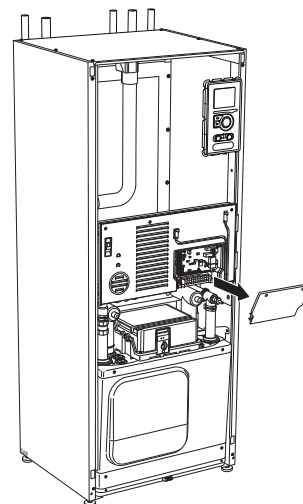

Removing the hatch, electrical cabinet

1. Disconnect the contacts.

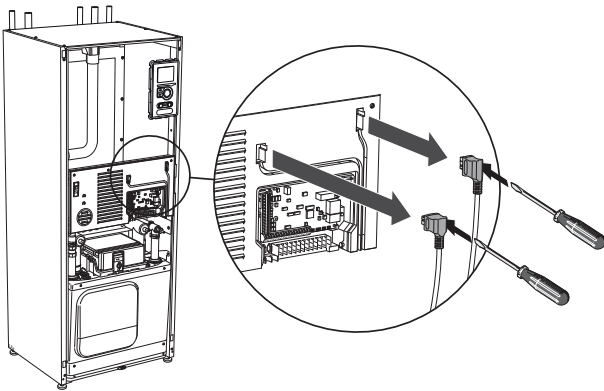

2. Unscrew the screws and angle out the cover.

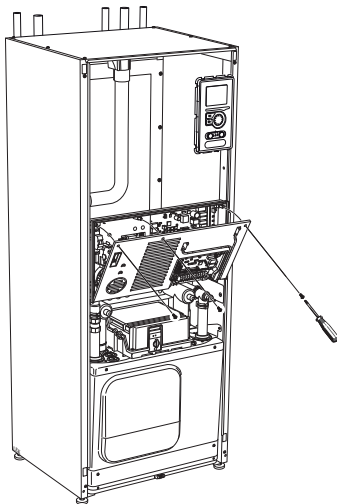

3. Pull off the cover.

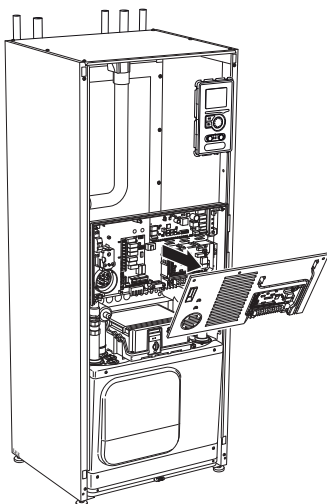

F1245

Removing the cover, input circuit board

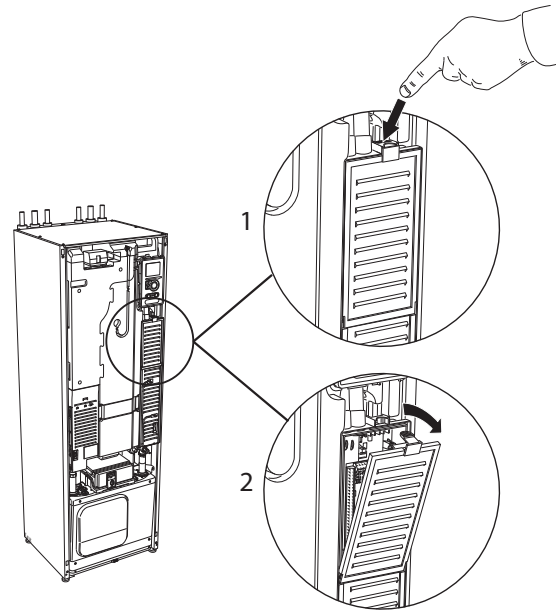

1. Push the catch down.
2. Angle out the cover and remove it.

Removing the cover, base board



Caution

To remove the cover for the base board, the cover for the input circuit board must first be removed.

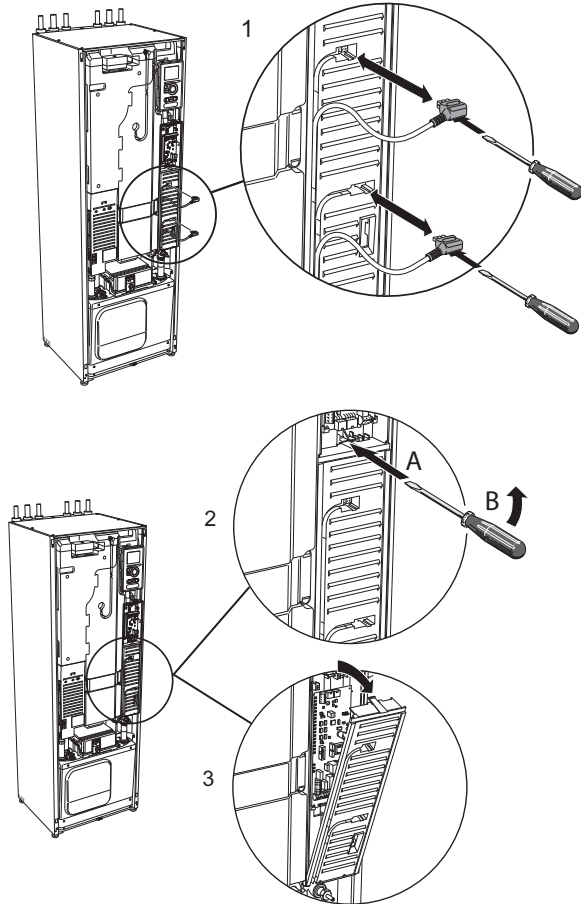

1. Disconnect the switches using a screwdriver.
2. Insert the screwdriver (A) and pry the catch carefully downwards (B).
3. Angle out the cover and remove it.

Electrical connection



NOTE

All electrical connections must be carried out by an authorised electrician.

Electrical installation and wiring must be carried out in accordance with the stipulations in force.

F1145/F1245 must not be powered when replacing electrical components.



NOTE

When replacing base and input cards an ESD bracelet must be used and the cards must be handled according to the service instruction provided.

Replace the input circuit board

F1145

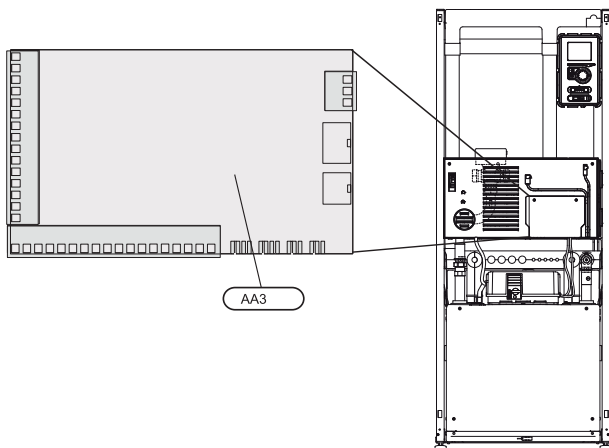

F1245

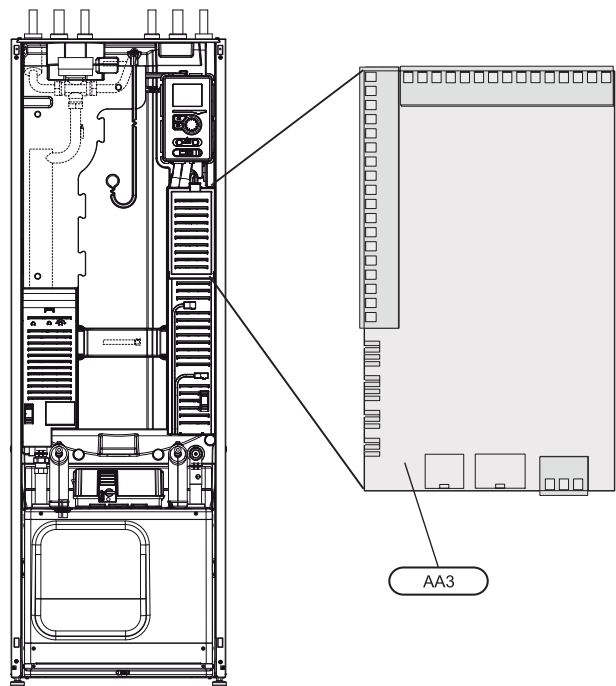

1. Remove all cables and connections from the old card. Note where they were connected.
2. Remove the screw (Torx 20) that secure the card.
3. Remove the card from the plastic clips (2x) by holding in the clip hooks and pulling the card upwards.
4. Change to the new supplied input card, and secure with plastic clips and screw.
5. Reconnect the cables and connectors to the new board. Refer to the wiring diagram in the installation manual for the indoor module if necessary.

Replacing the base card

F1145

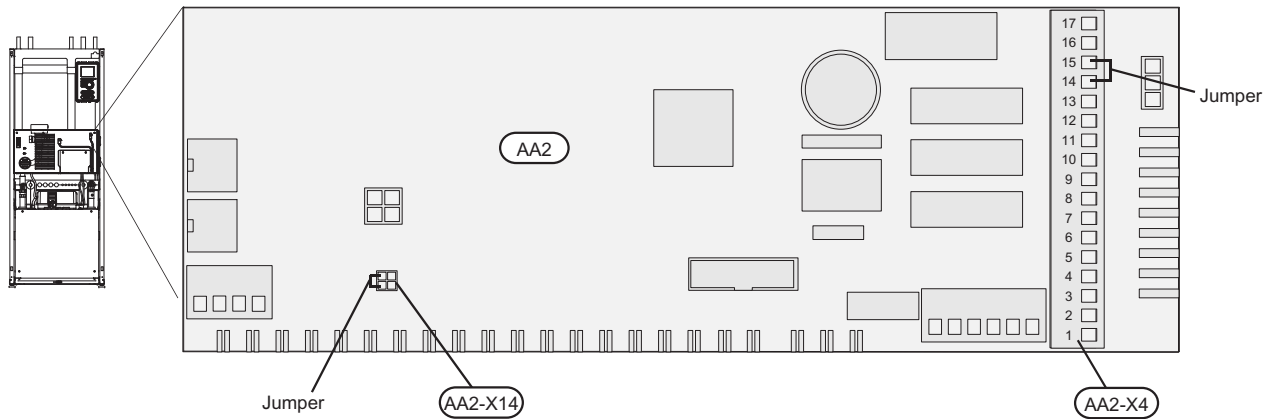

- Transfer the jumper on AA2-X4:14-15 to the new card.
- The jumper on AA2-X14:1-2 must be transferred to the new card if the heat pump is a F1145 15 or 17 kW with Wilo heating medium pump.
- Transfer the jumper on AA2-X4:14-15 to the new card.

F1245

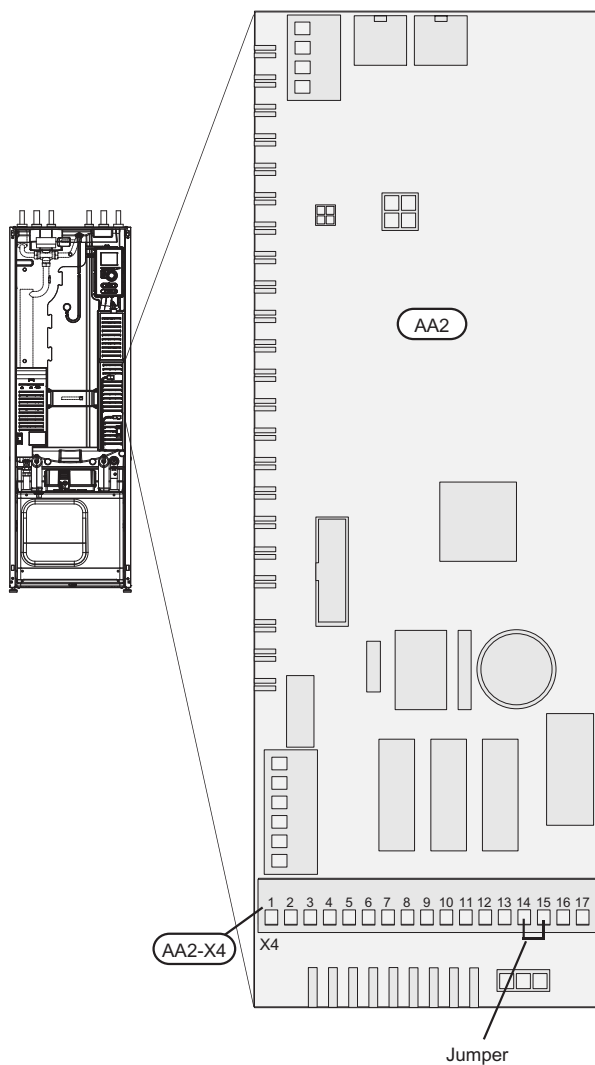

Replacing the display (AA4)

1. Remove the connector from the underside of the display unit, push in the catches in the display unit upper rear side towards you and lift the old display unit from its mountings.

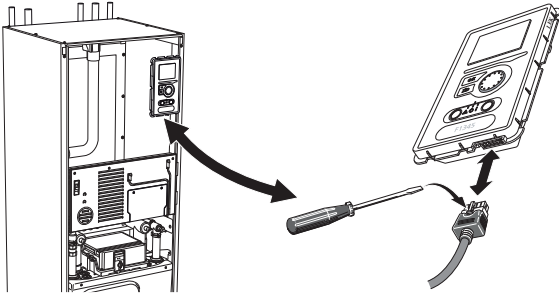
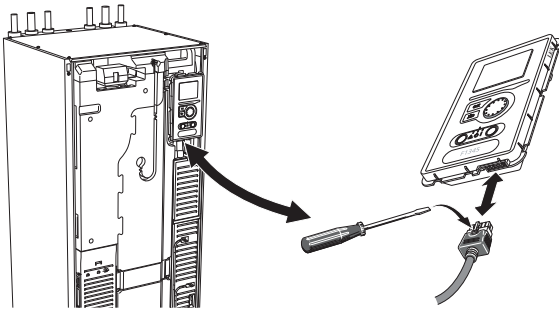
F1145**F1245**

2. Install the new display unit in reverse order.

NIBE Uplink™

Connect the network connected cable (straight, Cat.5e UTP) with RJ45-contact (male) to contact AA4-X9 on the display unit (as illustrated). Use the cable gland (UB3) in the heat pump for cable routing.

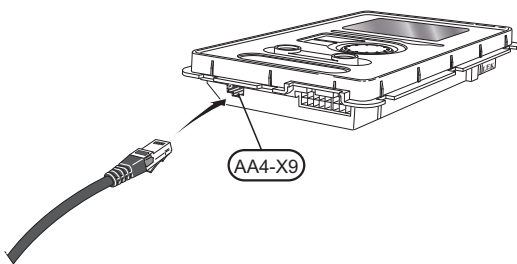

F1345

Remove the panels

Front cover

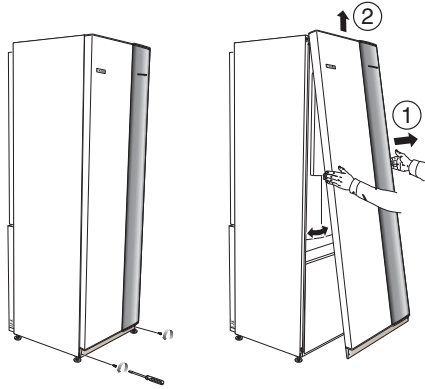

1. Remove the screws from the lower edge of the front cover.
2. Lift the cover out at the bottom edge and up.

Top panel

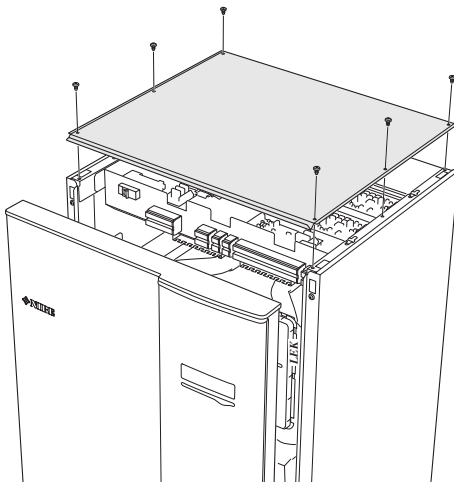

1. Remove the six screws on the sides of the top panel.
2. Lift off the panel.

Electrical connection



NOTE

All electrical connections must be carried out by an authorised electrician.

Electrical installation and wiring must be carried out in accordance with the stipulations in force.

F1345 must not be powered when replacing electrical components.



NOTE

When replacing base and input cards an ESD bracelet must be used and the cards must be handled according to the service instruction provided.

Replacing the input circuit card (AA3)

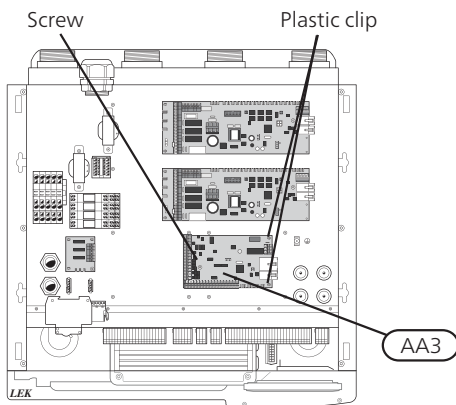

1. Remove all cables and connections from the old card. Note where they were connected.
2. Remove the screw (Torx 20) that secure the card.
3. Remove the card from the plastic clips (2x) by holding in the clip hooks and pulling the card upwards.
4. Change to the new supplied input card, and secure with plastic clips and screw.
5. Reconnect the cables and connectors to the new card. Refer to the wiring diagram in the installation manual for the heat pump if necessary.

Replacing the base card (AA2)

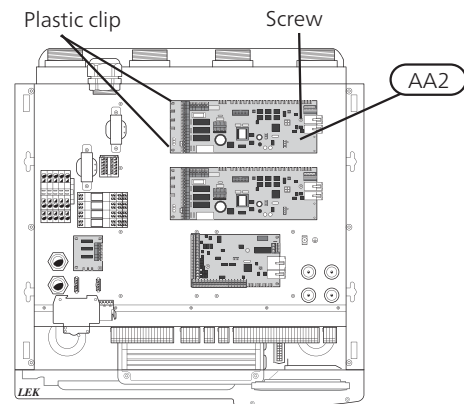

1. Remove all cables and connections from the old card. Note where they were connected.
2. Remove the screw (Torx 20) that secure the card.
3. Remove the card from the plastic clips (2x) by holding in the clip hooks and pulling the card upwards.
4. Change to the new base card, and secure with plastic clips and screw.
5. Install jumpers from the old card on the new card as illustrated.
6. Reconnect the cables and connectors to the new card. Refer to the wiring diagram in the installation manual for the heat pump if necessary.

F1345

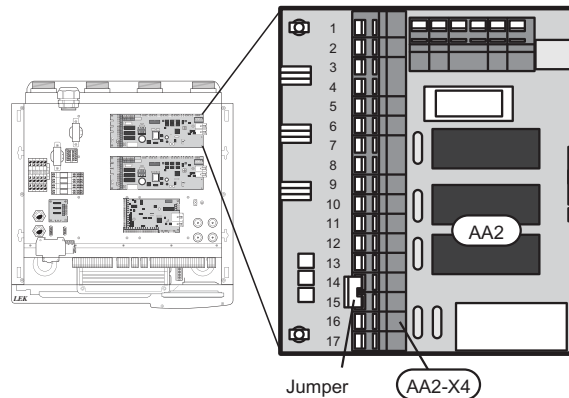

- Transfer the jumper on AA2-X4:14-15 to the new card.

Replacing the display (AA4)

1. Remove the connector from the underside of the display unit, push in the catches in the display unit upper rear side towards you and lift the old display unit from its mountings.

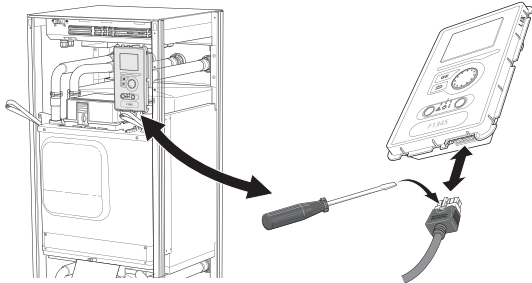

2. Install the new display unit in reverse order.

NIBE Uplink™

Connect the network connected cable (straight, Cat.5e UTP) with RJ45-contact (male) to contact AA4-X9 on the display unit (as illustrated). Use the cable gland (UB3) in the heat pump for cable routing.

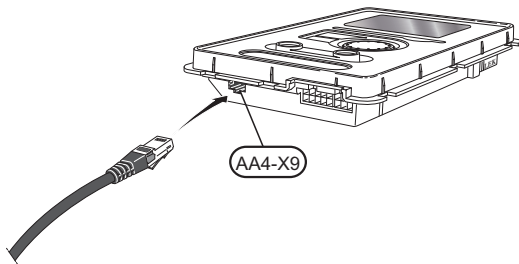

VVM500

Remove the panels

Front cover

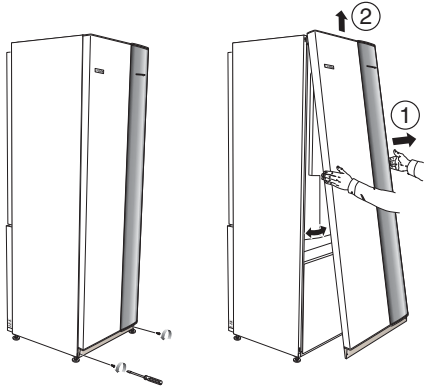

1. Remove the screws from the lower edge of the front cover.
2. Lift the cover out at the bottom edge and up.

Accessibility, electrical connection

The plastic cap of the electrical boxes is opened using a screwdriver.



NOTE

The cover for the input card is opened without a tool.

Removing the cover, input circuit board

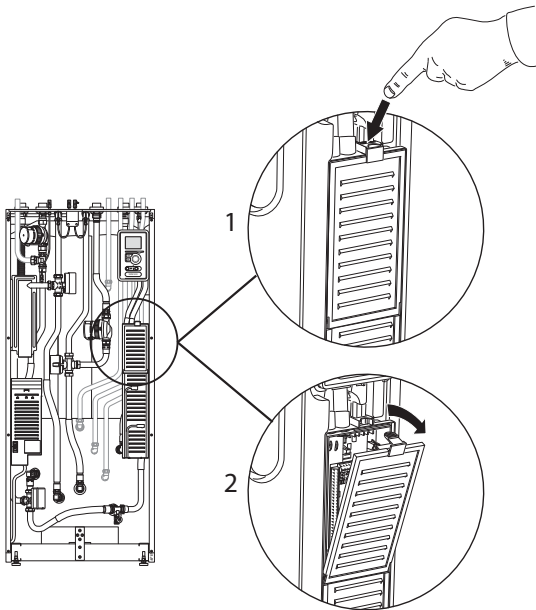

1. Push the catch down.
2. Angle out the cover and remove it.

Removing the cover, base board



Caution

To remove the cover for the base board, the cover for the input circuit board must first be removed.

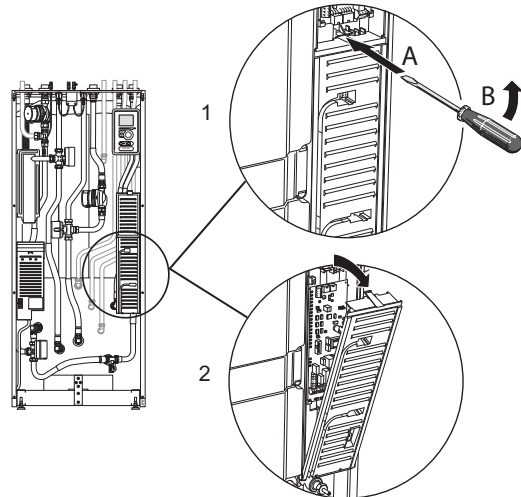

1. Insert the screwdriver (A) and pry the catch carefully downwards (B).
2. Angle out the cover and remove it.

Electrical connection



NOTE

All electrical connections must be carried out by an authorised electrician.

Electrical installation and wiring must be carried out in accordance with the stipulations in force.

VVM500 must not be powered when replacing electrical components.



NOTE

When replacing base and input cards an ESD bracelet must be used and the cards must be handled according to the service instruction provided.

Replacing the input circuit card (AA3)

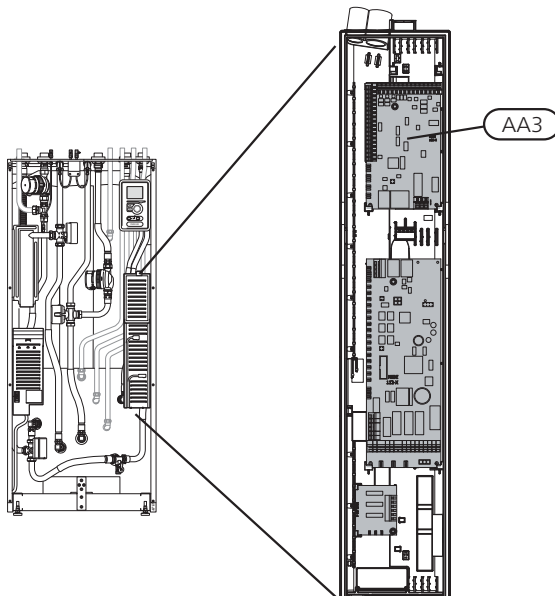

1. Remove all cables and connections from the old card. Note where they were connected.
2. Remove the screw (Torx 20) that secure the card.
3. Remove the card from the plastic clips (2x) by holding in the clip hooks and pulling the card upwards.
4. Change to the new supplied input card, and secure with plastic clips and screw.
5. Reconnect the cables and connectors to the new board. Refer to the wiring diagram in the installation manual for the indoor module if necessary.

Replacing the base card (AA2)

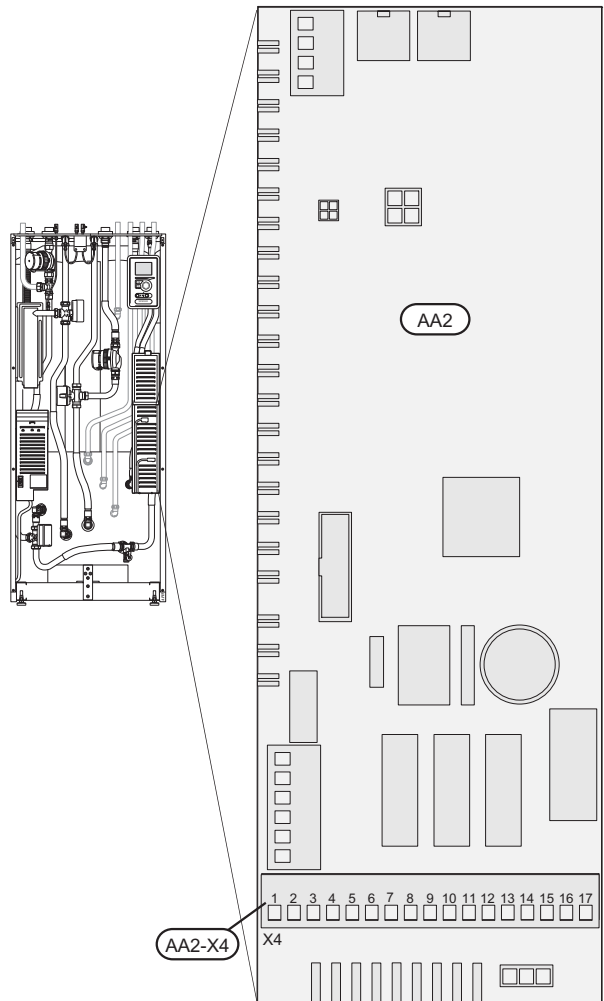
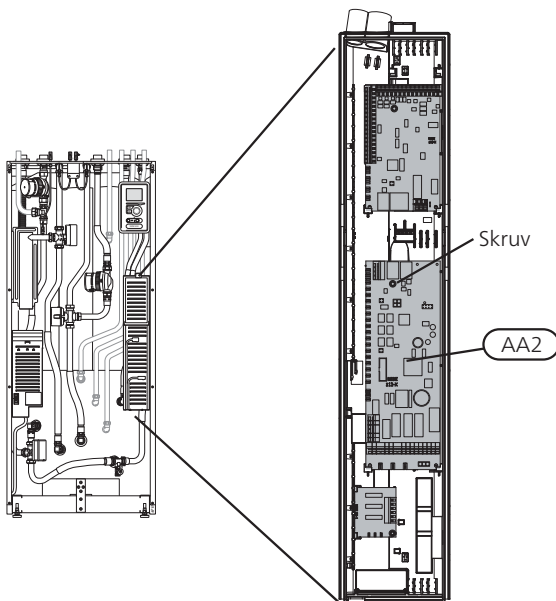

1. Remove all cables and connections from the old card. Note where they were connected.
2. Remove the screw (Torx 20) that secure the card.
3. Remove the card from the plastic clips (2x) by holding in the clip hooks and pulling the card upwards.
4. Change to the new supplied input card, and secure with plastic clips and screw.
5. Reconnect the cables and connectors to the new board. Refer to the wiring diagram in the installation manual for the indoor module if necessary.

- No jumpers need to be transferred to AA2-X4 on the new card.

Replacing the display (AA4)

1. Remove the connector from the underside of the display unit, push in the catches in the display unit upper rear side towards you and lift the old display unit from its mountings.

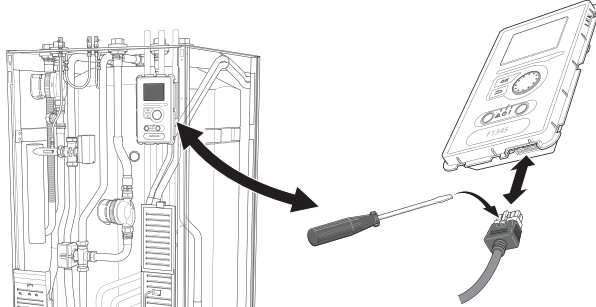

2. Install the new display unit in reverse order.

NIBE Uplink™

Connect the network connected cable (straight, Cat.5e UTP) with RJ45-contact (male) to contact AA4-X9 on the display unit (as illustrated). Use the cable gland (UB3) in the heat pump for cable routing.

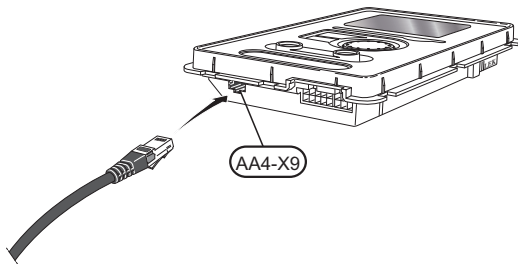

Software

Install software (menu 7.1)

At the first start after upgrading the following image is displayed.



When a USB memory is inserted an abbreviated version of menu 7 appears.



The easiest way to install the software is as follows.

1. Enter menu 7.4, serial number.
2. Here you set the serial number by marking one digit at a time, pressing OK and turning the control knob. See the serial number of the product.



3. When the serial number is changed, the product it belongs to is shown. The configuration of certain components can also be changed. Mark "confirm" and press OK when you are ready.
4. Now enter menu 7.1, update firmware.



NOTE

For the following functions to work the USB memory must contain files with software for NIBE Uplink™ from NIBE.

5. Check that the correct software is preselected (presented in a box at the top of the display). If the correct software is selected you can jump to stage 8.
6. If you want different software select "choose another file" and press OK.
7. A list of the software on the USB memory will be displayed. Select the software required and press OK.
8. Mark "start updating" and press OK.
9. You will be asked whether you really want to update the software. Respond "yes" to continue or "no" to undo.
10. If you replied "yes" to the previous question the update starts and you can now follow the progress of the update on the display. When the update is complete the heat pump restarts.

NOTE

If the update is interrupted before it is complete (for example power cut etc.) the software can be reset to the previous version if the OK button is held in during start up until the green lamp starts to illuminate (takes about 10 seconds).

Manage menu settings (menu 7.3)

When a USB memory is connected a new menu (menu 7) appears in the display.

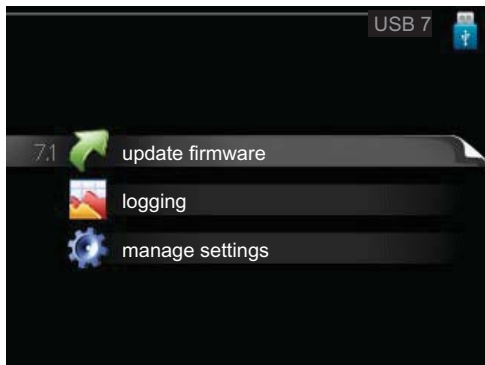
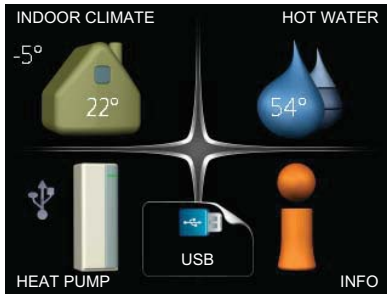

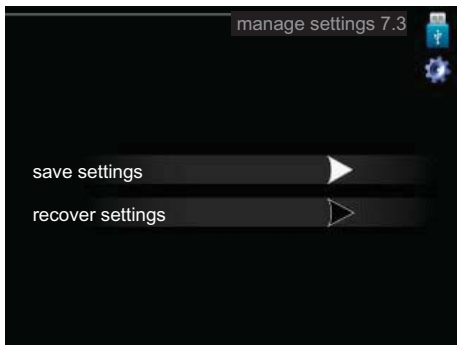

Select menu 7.3, manage settings.



Here you can manage (save or retrieve) the menu settings (user and service menus) for the heat pump with a USB memory.

Menu settings can be saved to USB memory using "save settings", in order to restore them later or to copy the settings to another heat pump.

NOTE  When you save the menu settings to the USB memory you replace any previously saved settings on the USB memory.

NOTE  Reset of the menu settings from the USB memory cannot be undone.

Deutsch, IHB - NIBE Uplink™ - Nachrüstung

Allgemeines

Diese Serviceanleitung beschreibt, wie Sie NIBE F370, F470, F750, F1145/F1245, F1345 oder VVM500 nachrüsten, um eine Kompatibilität mit NIBE Uplink™ zu gewährleisten.



HINWEIS!

Unter www.nibeuplink.com können Sie kontrollieren, ob ein Aufrüstsatz erforderlich ist.

Geben Sie dazu unter "Produktkompatibilität" die Seriennummer des Produkts ein. Befolgen Sie anschließend die Anweisungen.



HINWEIS!

Nach der elektrischen Installation und der Aktualisierung der Software sollten Sie das mitgelieferte Benutzerhandbuch lesen, um weitere Informationen über NIBE Uplink™ zu erhalten.

Inhalt

1 St.	Grundkarte (AA2)
1 St.	Eingangskarte (AA3)
1 St.	Bedienfeld (AA4)
1 St.	Serviceanleitung, ESD-Schutz
1 St.	Benutzerhandbuch, NIBE Uplink™

Vorbereitungen

- Bevor Sie diese Aktualisierung vornehmen, empfehlen wir Ihnen dringend, unter <http://www.nibeuplink.com/Register> ein Konto zu registrieren (falls Sie noch kein Konto besitzen) und die aktuellste Software für Ihre Anlage auf einen USB-Stick herunterzuladen.
- Speichern Sie die aktuellen Menüeinstellungen auf einen USB-Stick gemäß der Anleitung auf Seite 62. Nach der Aktualisierung werden alle Menüeinstellungen über dasselbe Menü (7.3) wiederhergestellt.
- Demontieren Sie die Abdeckungen des Innenmoduls.

F370/F470/F750

Demontage der Abdeckungen

Frontabdeckung

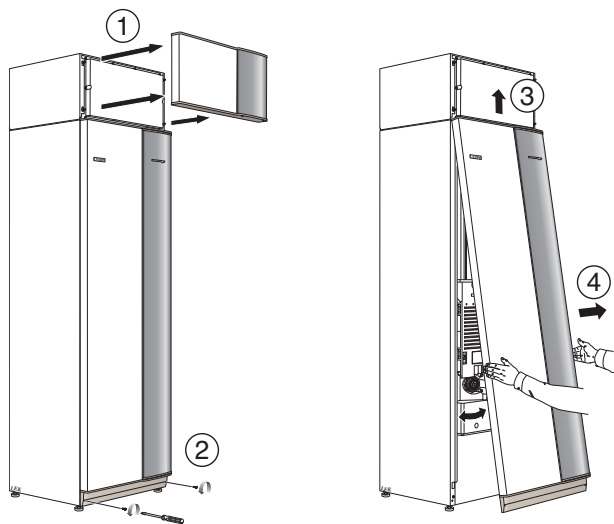

1. Zum Lösen der Luftbehandlungsabdeckung ziehen Sie diese gerade heraus.
2. Lösen Sie die Schrauben an der Unterseite der Frontabdeckung.
3. Heben Sie die Abdeckung an ihrer Unterkante zur Seite und nach oben ab.
4. Ziehen Sie die Abdeckung zu sich heran.

Erreichbarkeit, elektrischer Anschluss

Die Kunststoffabdeckungen für die Elektroeinheiten werden mithilfe eines Schraubendrehers geöffnet.



HINWEIS!

Die Abdeckung für die Eingangskarte lässt sich ohne Werkzeug öffnen.

Abdeckungsdemontage, Eingangskarte

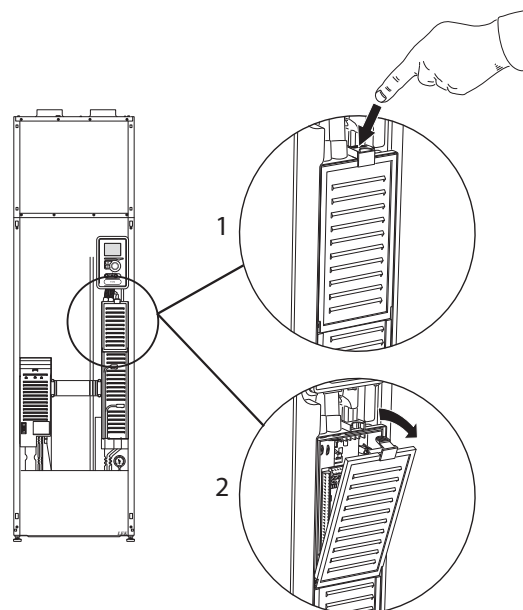

1. Drücken Sie die Schnappverriegelung hinab.
2. Winkeln Sie die Abdeckung an und nehmen Sie sie ab.

Abdeckungsdemontage, Grundkarte



ACHTUNG!

Um die Abdeckung für die Grundkarte demonstrieren zu können, muss zuerst die Abdeckung für die Eingangskarte entfernt werden.

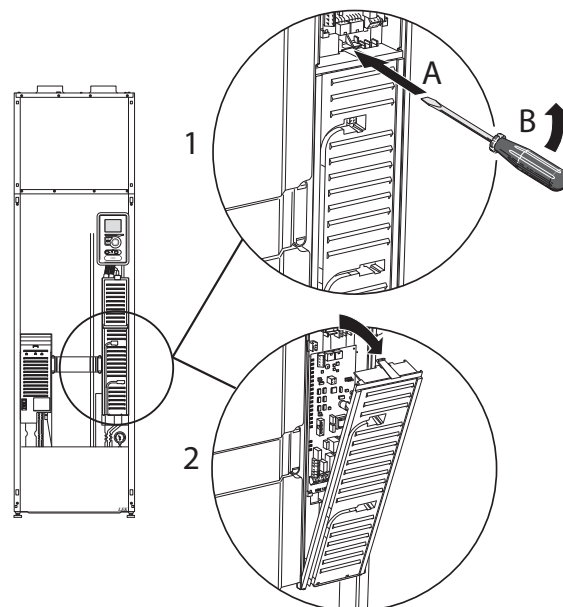

1. Führen Sie den Schraubendreher (A) ein und biegen Sie die Schnappverriegelung vorsichtig nach unten (B).
2. Winkeln Sie die Abdeckung an und nehmen Sie sie ab.

Elektrischer Anschluss



HINWEIS!

Alle elektrischen Anschlüsse müssen von einem geprüften Elektriker ausgeführt werden.

Bei der Elektroinstallation und beim Verlegen der Leitungen sind die geltenden Vorschriften zu berücksichtigen.

Die F370/F470/F750 muss beim Austausch elektrischer Komponenten spannungslos sein.



HINWEIS!

Beim Austausch der Grund- und der Eingangsplatine muss ein ESD-Schutzarmband verwendet werden und mit den Karten muss entsprechend der beigefügten Serviceanleitung umgegangen werden.

Austausch der Eingangsplatine (AA3)

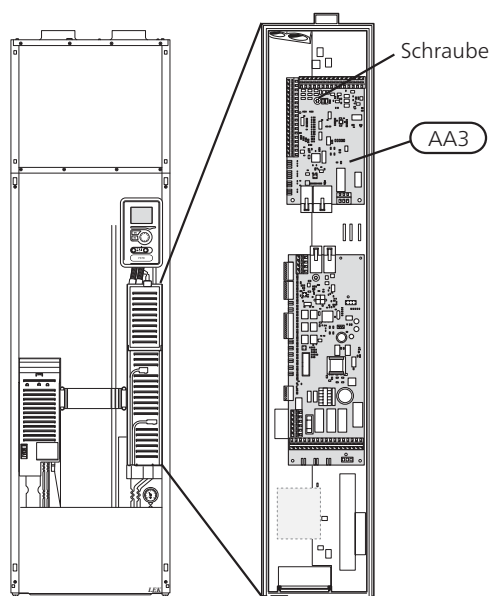

1. Demontieren Sie alle Kabel und Kontakte von der alten Platine. Notieren Sie sich, wo sie angeschlossen waren.
2. Lösen Sie die Schraube (Torx 20), die die Platine festhält.
3. Tauschen Sie die Platine gegen die neue Eingangsplatine aus und befestigen Sie diese per Schraube.
4. Schließen Sie die Kabel und Kontakte an die neue Platine an. Siehe bei Bedarf den Elektroschaltplan im Installateurhandbuch für die Wärmepumpe.

Austauschen der Grundplatine (AA2)

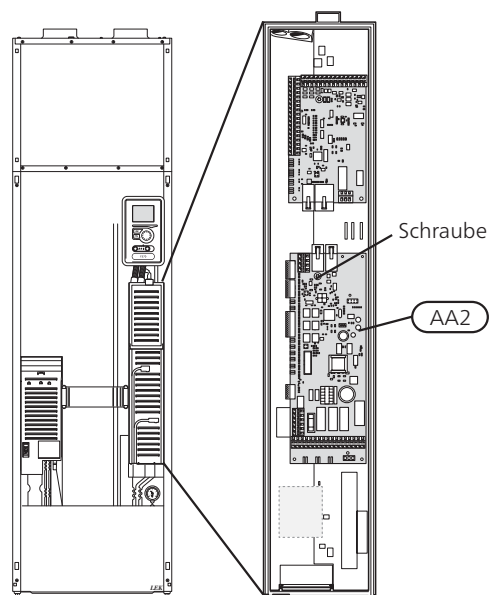

1. Demontieren Sie alle Kabel und Kontakte von der alten Platine. Notieren Sie sich, wo sie angeschlossen waren.
2. Lösen Sie die Schraube (Torx 20), die die Platine festhält.
3. Tauschen Sie die Platine gegen die neue Basisplatine aus und befestigen Sie diese per Schraube.
4. Montieren Sie die Kantenkontaktbügel der alten Platine entsprechend der Abbildung auf der neuen Platine.
5. Schließen Sie die Kabel und Kontakte an die neue Platine an. Siehe bei Bedarf den Elektroschaltplan im Installateurhandbuch für die Wärmepumpe.

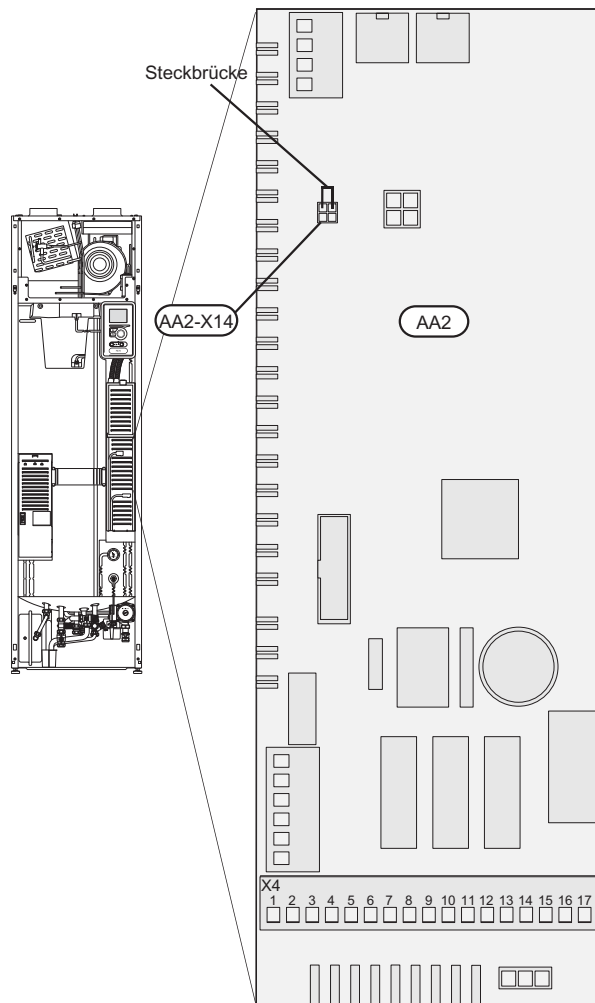
F370

- Umstecken der Kantenkontaktbügel von AA2-X14:1-2 auf die neue Platine.

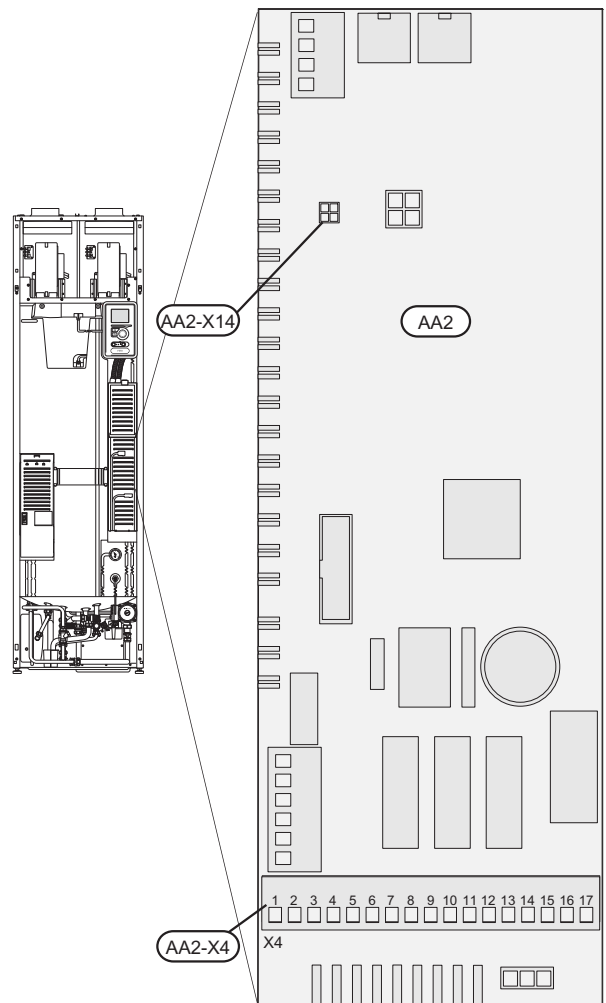
F470

- Etwaige Steckbrücken an AA2-X4 oder AA2-X14 sind nicht zur neuen Platine umzusetzen.

F750

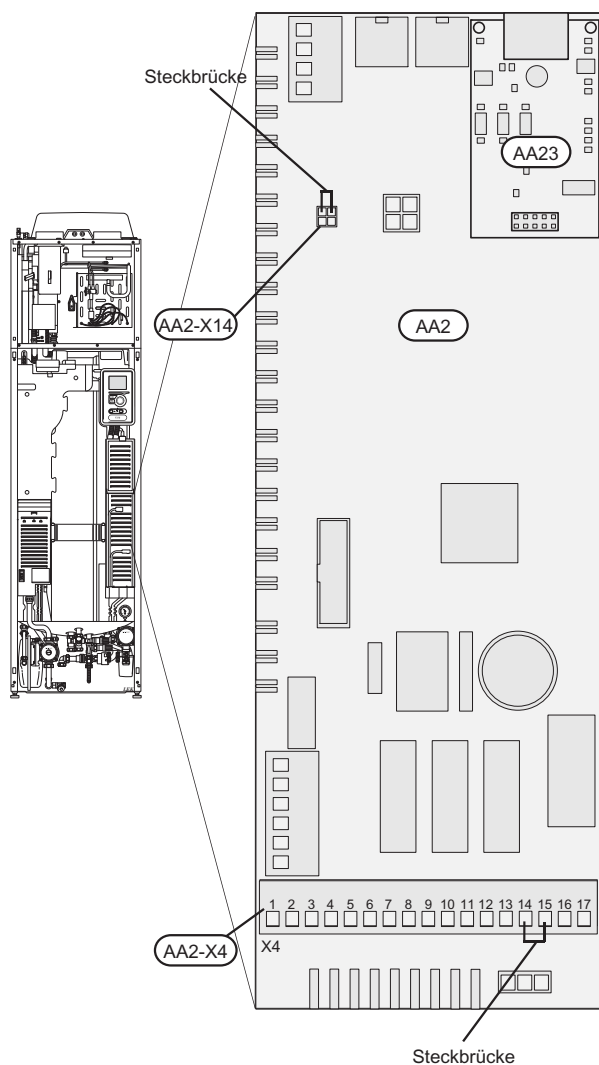

- Steckbrücken an AA2-X14:1-2 und AA2-X4:14-15 sind zur neuen Platine umzusetzen.
- Die Kommunikationsplatine (AA23) wird zur neuen Platine umgesetzt.

**HINWEIS!**

Verwenden Sie ein Kunststoffwerkzeug, um die Kommunikationsplatine (AA23) vorsichtig von der Basisplatine (AA2) zu lösen. Andernfalls kann die Platine beschädigt werden.

Austauschen des Displays (AA4)

1. Lösen Sie den Kontakt von der Unterseite der Displayeinheit, ziehen Sie die Sperre am Oberteil der Rückseite zu sich heran und heben Sie die alte Displayeinheit von ihrer Halterung.

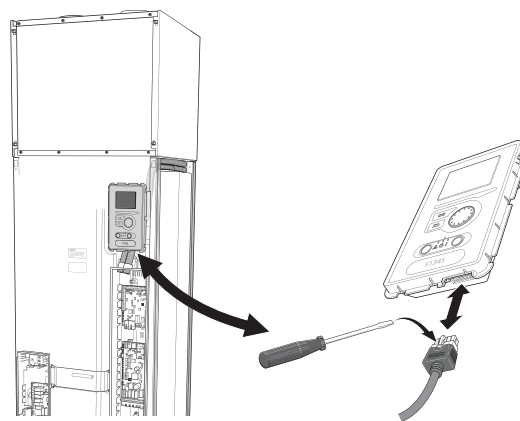

2. Montieren Sie die neue Displayeinheit in umgekehrter Reihenfolge.

NIBE Uplink™

Schließen Sie ein an ein Netzwerk angeschlossenes Kabel (gerade, Cat.5e UTP) mit dem RJ45-Stecker an die Buchse AA4-X9 an der Displayeinheit an (gemäß Abbildung). Verwenden Sie bei der Kabelverlegung die Kabeldurchführung (UB3) an der Wärmepumpe.

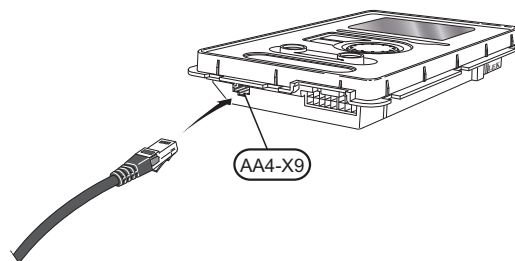

F1145/F1245

Demontage der Abdeckungen

Frontabdeckung

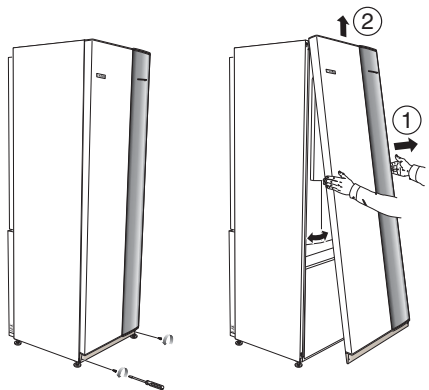

1. Lösen Sie die Schrauben an der Unterseite der Frontabdeckung.
2. Heben Sie die Abdeckung an ihrer Unterkante zur Seite und nach oben ab.

Erreichbarkeit, elektrischer Anschluss

Die Kunststoffabdeckungen für die Elektroeinheiten werden mithilfe eines Schraubendrehers geöffnet.



HINWEIS!

Die Abdeckung für die Eingangskarte lässt sich ohne Werkzeug öffnen.

F1145

Abdeckungsdemontage, Eingangskarte

1. Lösen Sie die Schrauben und klappen Sie die Abdeckung ab.

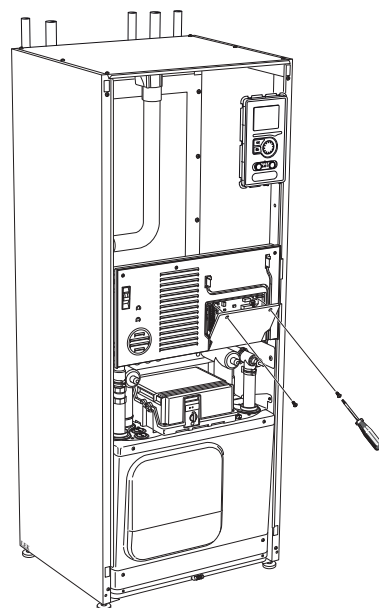

2. Entfernen Sie die Abdeckung.

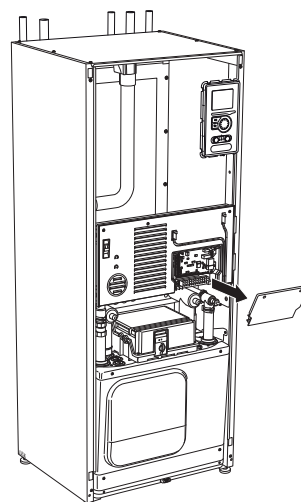

Abdeckungsdemontage, Elektronikeinheit

1. Trennen Sie die Anschlüsse.

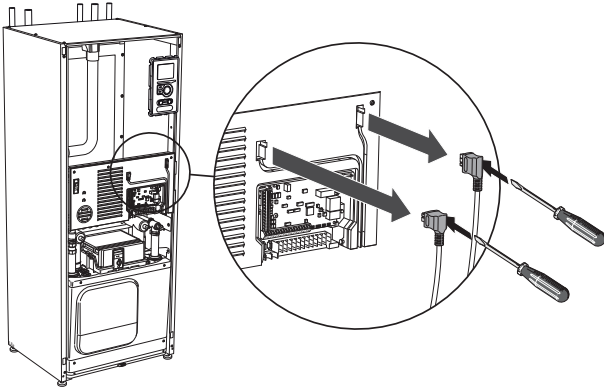

2. Lösen Sie die Schrauben und klappen Sie die Abdeckung ab.

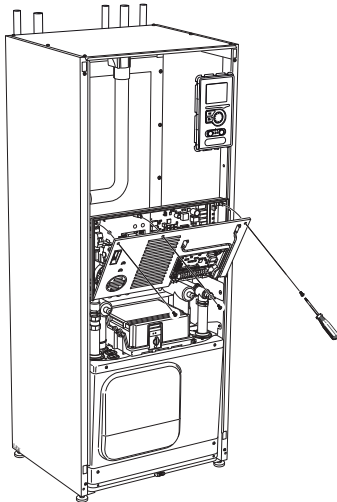

3. Entfernen Sie die Abdeckung.

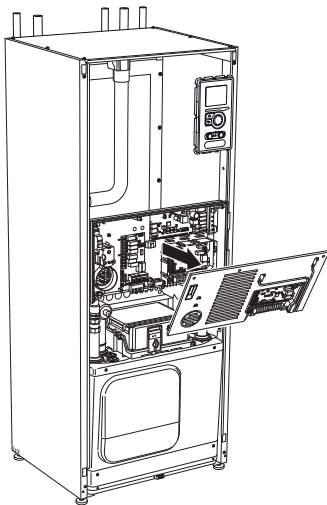

F1245

Abdeckungsdemontage, Eingangskarte

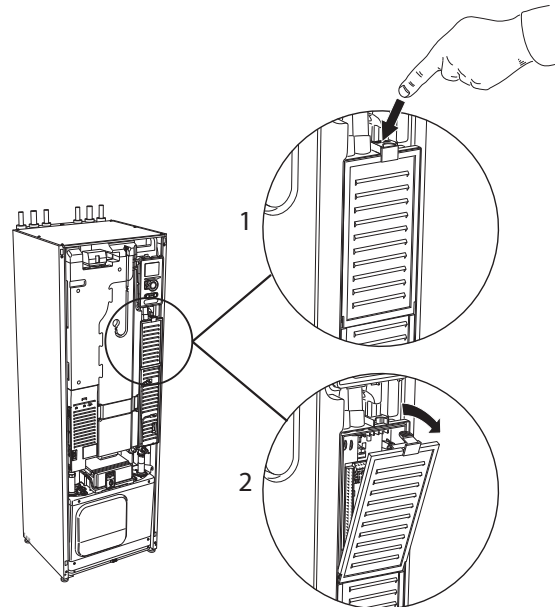

1. Drücken Sie die Schnappverriegelung hinab.
2. Winkeln Sie die Abdeckung an und nehmen Sie sie ab.

Abdeckungsdemontage, Grundkarte



ACHTUNG!

Um die Abdeckung für die Grundkarte demon-
tieren zu können, muss zuerst die Abdeckung
für die Eingangskarte entfernt werden.

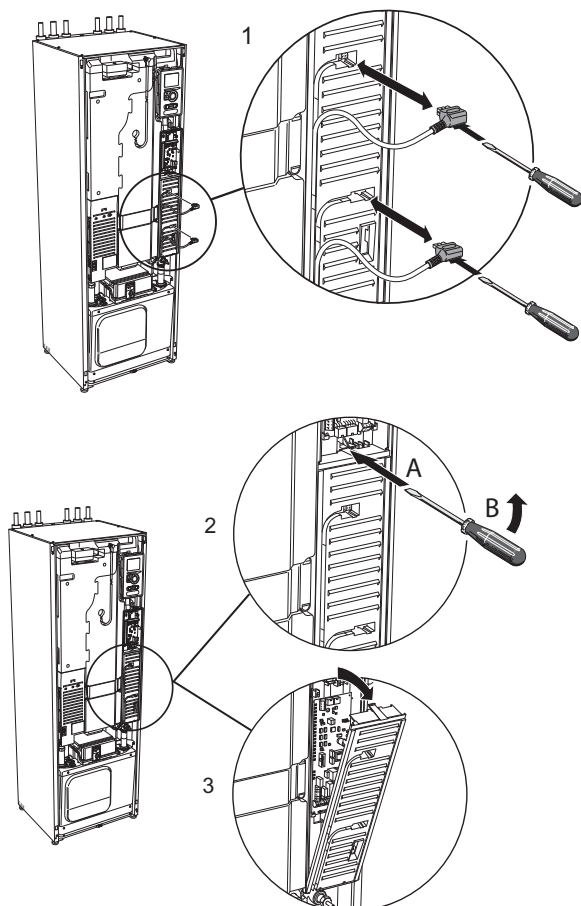

1. Trennen Sie die Anschlüsse mithilfe eines Schraubendrehers.
2. Führen Sie den Schraubendreher (A) ein und biegen Sie die Schnappverriegelung vorsichtig nach unten (B).
3. Winkeln Sie die Abdeckung an und nehmen Sie sie ab.

Elektrischer Anschluss



HINWEIS!

Alle elektrischen Anschlüsse müssen von einem geprüften Elektriker ausgeführt werden.

Bei der Elektroinstallation und beim Verlegen der Leitungen sind die geltenden Vorschriften zu berücksichtigen.

Die F1145/F1245 muss beim Austausch elektrischer Komponenten spannungslos sein.



HINWEIS!

Beim Austausch der Grund- und der Eingangsplatine muss ein ESD-Schutzarmband verwendet werden und mit den Karten muss entsprechend der beigefügten Serviceanleitung umgegangen werden.

Austausch der Eingangsplatine

F1145

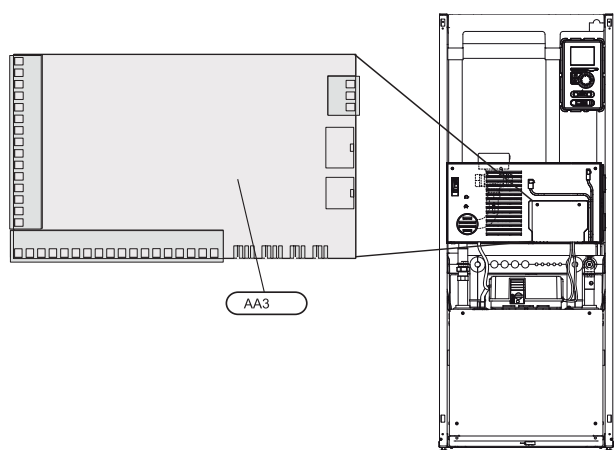

F1245

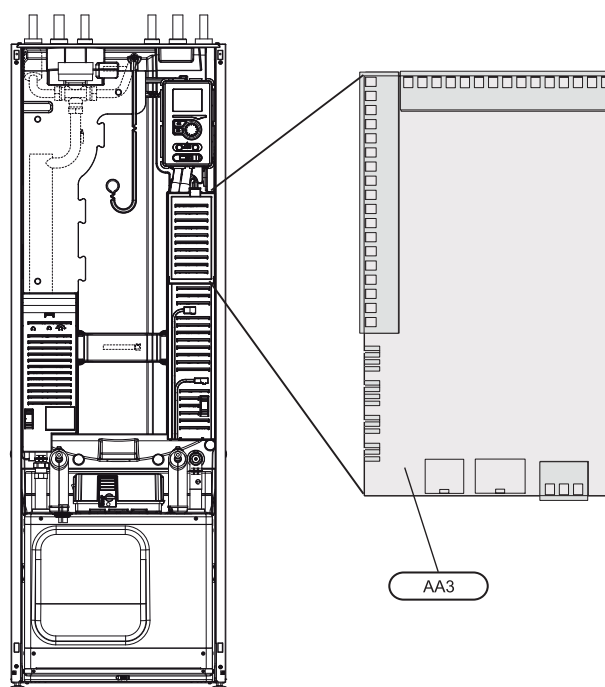

1. Demontieren Sie alle Kabel und Kontakte von der alten Platine. Notieren Sie sich, wo sie angeschlossen waren.
2. Lösen Sie die Schraube (Torx 20), die die Platine festhält.
3. Lösen Sie die Platine von den Kunststoffhalterungen (2 Stück), indem Sie den Haken der Halterung eindrücken und die Platine nach oben ziehen.
4. Tauschen Sie die Platine gegen die neue Eingangsplatine aus und befestigen Sie diese mit den Kunststoffhalterungen und der Schraube.
5. Schließen Sie die Kabel und Kontakte an die neue Platine an. Siehe bei Bedarf den Schaltplan im Installateurhandbuch für das Innenmodul.

Basisplattenwechsel

F1145

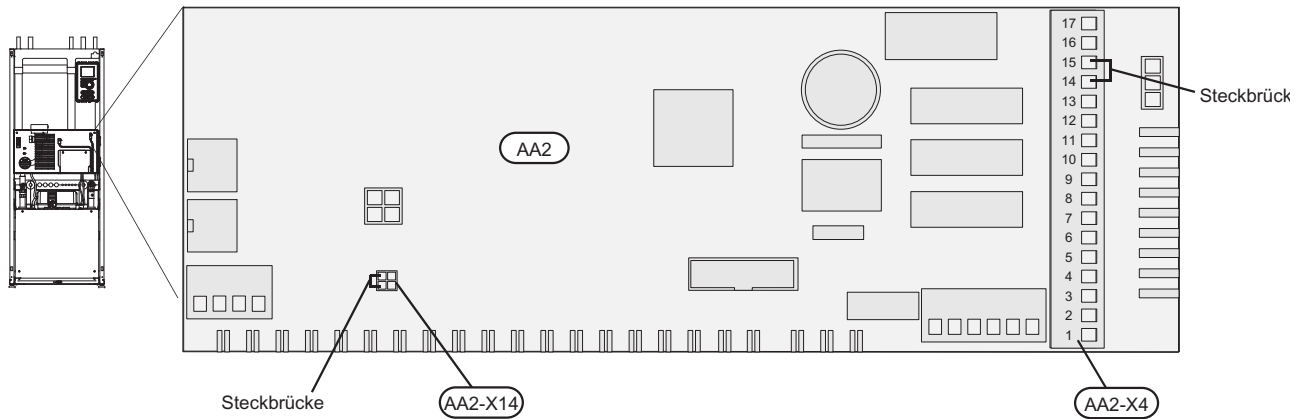

- Umstecken der Kantenkontaktbügel von AA2-X4:14-15 auf die neue Platine.
- Steckbrücken an AA2-X14:1-2 werden zur neuen Platine umgesetzt, wenn als Wärmepumpe eine F1145-Einheit mit 15 oder 17 kW mit Wilo-Heizungsumwälzpumpe zum Einsatz kommt.
- Umstecken der Kantenkontaktbügel von AA2-X4:14-15 auf die neue Platine.

F1245

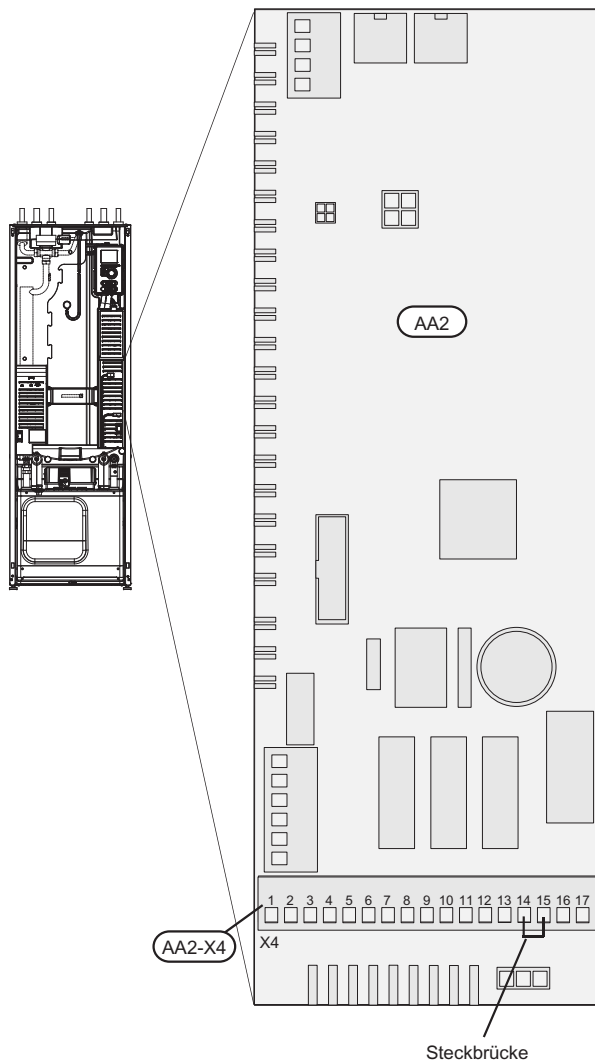

Austauschen des Displays (AA4)

1. Lösen Sie den Kontakt von der Unterseite der Displayeinheit, ziehen Sie die Sperre am Oberteil der Rückseite zu sich heran und heben Sie die alte Displayeinheit von ihrer Halterung.

F1145

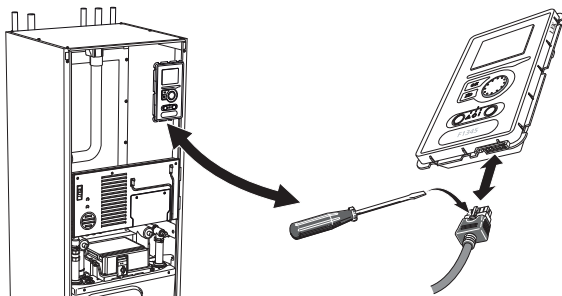

F1245

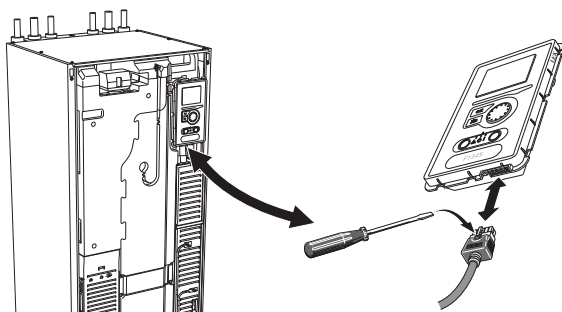

2. Montieren Sie die neue Displayeinheit in umgekehrter Reihenfolge.

NIBE Uplink™

Schließen Sie ein an ein Netzwerk angeschlossenes Kabel (gerade, Cat.5e UTP) mit dem RJ45-Stecker an die Buchse AA4-X9 an der Displayeinheit an (gemäß Abbildung). Verwenden Sie bei der Kabelverlegung die Kabeldurchführung (UB3) an der Wärmepumpe.

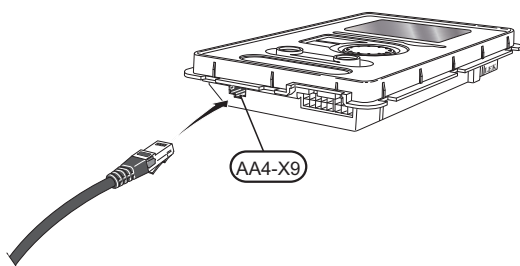

F1345

Demontage der Abdeckungen

Frontabdeckung

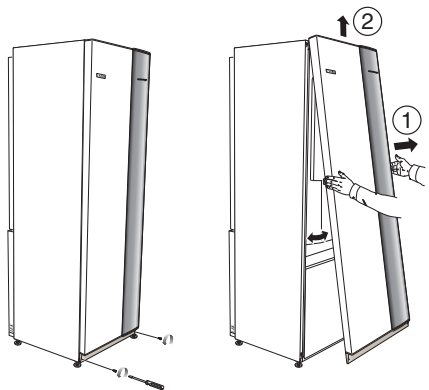

1. Lösen Sie die Schrauben an der Unterseite der Frontabdeckung.
2. Heben Sie die Abdeckung an ihrer Unterkante zur Seite und nach oben ab.

Obere Abdeckung

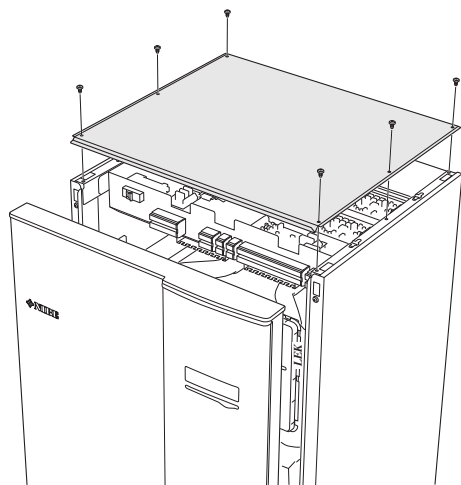

1. Lösen Sie an den Seiten der oberen Abdeckung die 6 Schrauben.
2. Heben Sie die Abdeckung ab.

Elektrischer Anschluss



HINWEIS!

Alle elektrischen Anschlüsse müssen von einem geprüften Elektriker ausgeführt werden.

Bei der Elektroinstallation und beim Verlegen der Leitungen sind die geltenden Vorschriften zu berücksichtigen.

Die F1345 muss beim Austausch elektrischer Komponenten spannungslos sein.



HINWEIS!

Beim Austausch der Grund- und der Eingangsplatine muss ein ESD-Schutzarmband verwendet werden und mit den Karten muss entsprechend der beigefügten Serviceanleitung umgegangen werden.

Austausch der Eingangsplatine (AA3)

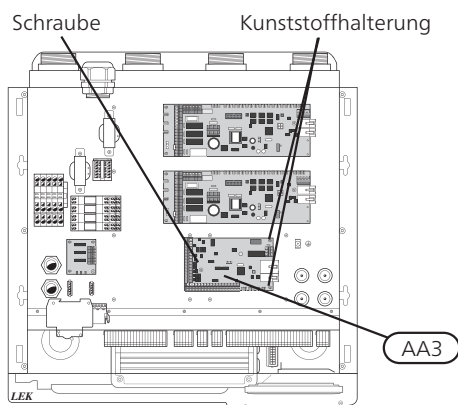

1. Demontieren Sie alle Kabel und Kontakte von der alten Platine. Notieren Sie sich, wo sie angeschlossen waren.
2. Lösen Sie die Schraube (Torx 20), die die Platine festhält.
3. Lösen Sie die Platine von den Kunststoffhalterungen (2 Stück), indem Sie den Haken der Halterung eindrücken und die Platine nach oben ziehen.
4. Tauschen Sie die Platine gegen die neue Eingangsplatine aus und befestigen Sie diese mit den Kunststoffhalterungen und der Schraube.
5. Schließen Sie die Kabel und Kontakte an die neue Platine an. Siehe bei Bedarf den Elektroschaltplan im Installateurhandbuch für die Wärmepumpe.

Austauschen der Grundplatine (AA2)

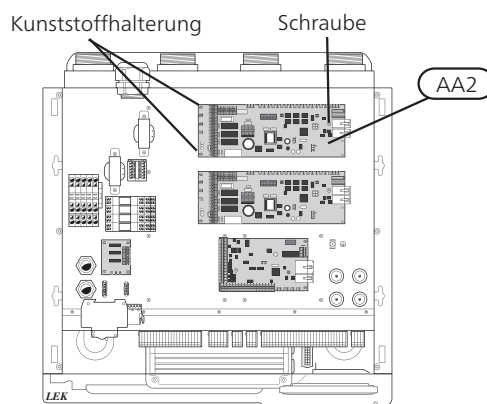

1. Demontieren Sie alle Kabel und Kontakte von der alten Platine. Notieren Sie sich, wo sie angeschlossen waren.
2. Lösen Sie die Schraube (Torx 20), die die Platine festhält.
3. Lösen Sie die Platine von den Kunststoffhalterungen (2 Stück), indem Sie den Haken der Halterung eindrücken und die Platine nach oben ziehen.
4. Tauschen Sie die Platine gegen die neue Grundplatine aus und befestigen Sie diese mit den Kunststoffhalterungen und der Schraube.
5. Montieren Sie die Kantenkontaktbügel der alten Platine entsprechend der Abbildung auf der neuen Platine.
6. Schließen Sie die Kabel und Kontakte an die neue Platine an. Siehe bei Bedarf den Elektroschaltplan im Installateurhandbuch für die Wärmepumpe.

F1345

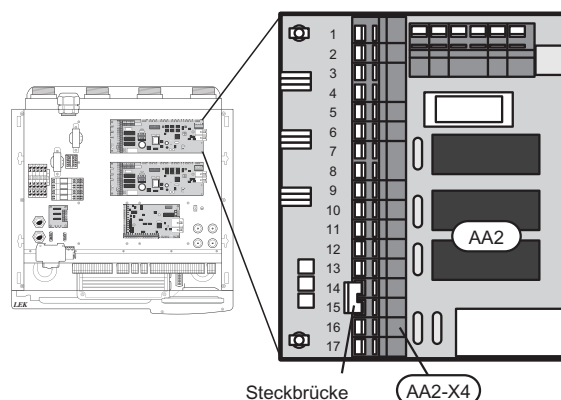

- Umstecken der Kantenkontaktbügel von AA2-X4: 14-15 auf die neue Platine.

Austauschen des Displays (AA4)

1. Lösen Sie den Kontakt von der Unterseite der Displayeinheit, ziehen Sie die Sperre am Oberteil der Rückseite zu sich heran und heben Sie die alte Displayeinheit von ihrer Halterung.

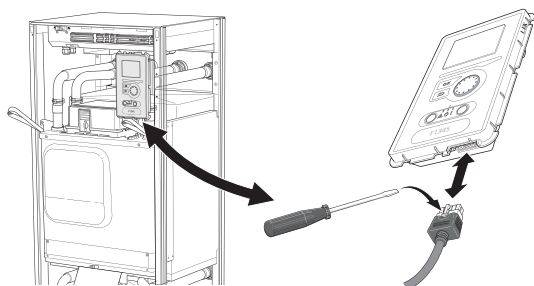

2. Montieren Sie die neue Displayeinheit in umgekehrter Reihenfolge.

NIBE Uplink™

Schließen Sie ein an ein Netzwerk angeschlossenes Kabel (gerade, Cat.5e UTP) mit dem RJ45-Stecker an die Buchse AA4-X9 an der Displayeinheit an (gemäß Abbildung). Verwenden Sie bei der Kabelverlegung die Kabeldurchführung (UB3) an der Wärmepumpe.

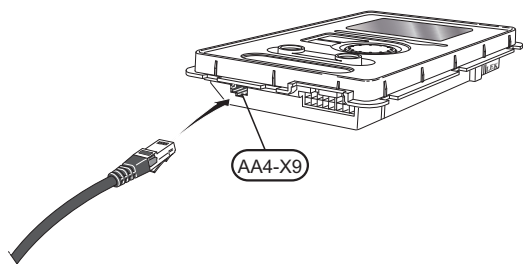

VVM500

Demontage der Abdeckungen

Frontabdeckung

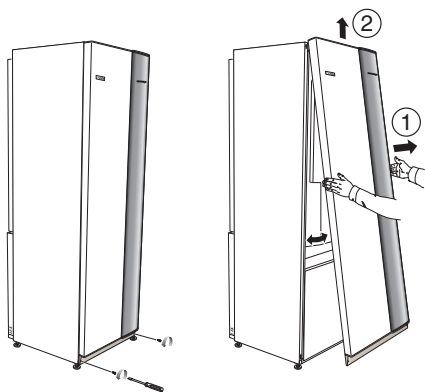

1. Lösen Sie die Schrauben an der Unterseite der Frontabdeckung.
2. Heben Sie die Abdeckung an ihrer Unterkante zur Seite und nach oben ab.

Erreichbarkeit, elektrischer Anschluss

Die Kunststoffabdeckungen für die Elektroeinheiten werden mithilfe eines Schraubendrehers geöffnet.



HINWEIS!

Die Abdeckung für die Eingangskarte lässt sich ohne Werkzeug öffnen.

Abdeckungsdemontage, Eingangskarte

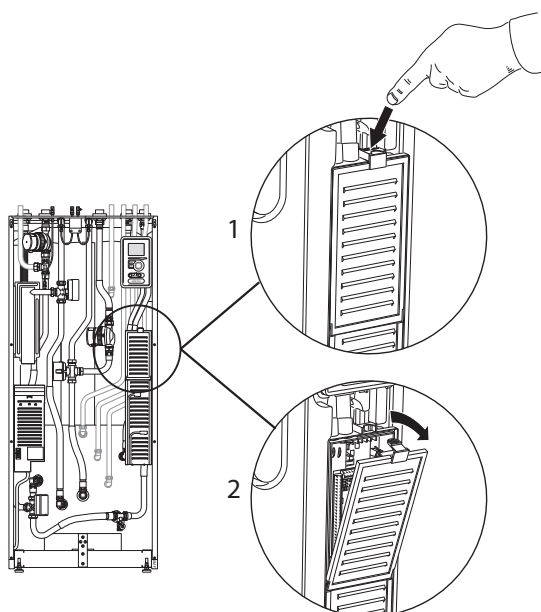

1. Drücken Sie die Schnappverriegelung hinab.
2. Winkeln Sie die Abdeckung an und nehmen Sie sie ab.

Abdeckungsdemontage, Grundkarte



ACHTUNG!

Um die Abdeckung für die Grundkarte demonstrieren zu können, muss zuerst die Abdeckung für die Eingangskarte entfernt werden.

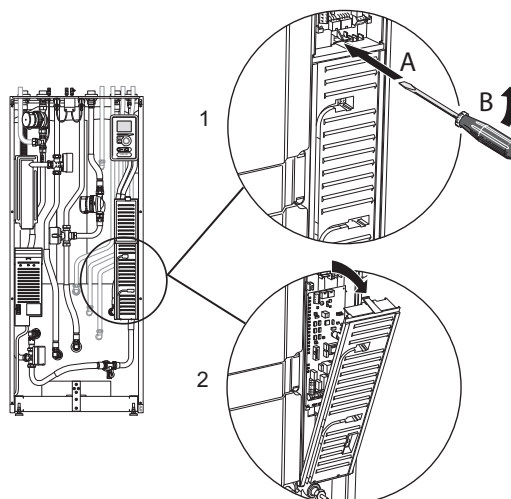

1. Führen Sie den Schraubendreher (A) ein und biegen Sie die Schnappverriegelung vorsichtig nach unten (B).
2. Winkeln Sie die Abdeckung an und nehmen Sie sie ab.

Elektrischer Anschluss



HINWEIS!

Alle elektrischen Anschlüsse müssen von einem geprüften Elektriker ausgeführt werden.

Bei der Elektroinstallation und beim Verlegen der Leitungen sind die geltenden Vorschriften zu berücksichtigen.

Die VVM500 muss beim Austausch elektrischer Komponenten spannungslos sein.



HINWEIS!

Beim Austausch der Grund- und der Eingangsplatine muss ein ESD-Schutzarmband verwendet werden und mit den Karten muss entsprechend der beigefügten Serviceanleitung umgegangen werden.

Austausch der Eingangsplatine (AA3)

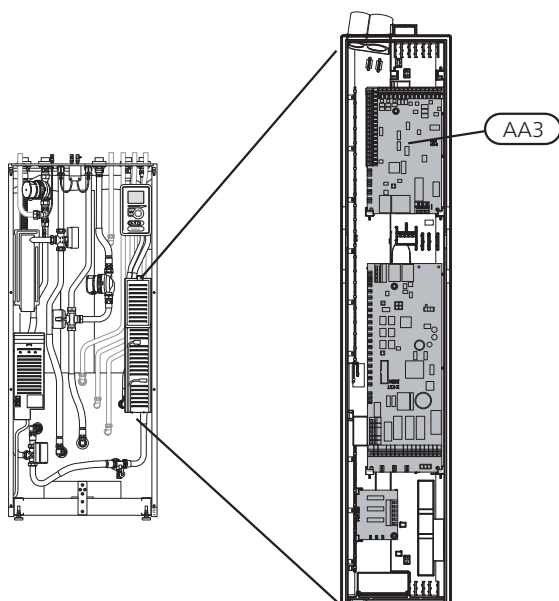

1. Demontieren Sie alle Kabel und Kontakte von der alten Platine. Notieren Sie sich, wo sie angeschlossen waren.
2. Lösen Sie die Schraube (Torx 20), die die Platine festhält.
3. Lösen Sie die Platine von den Kunststoffhalterungen (2 Stück), indem Sie den Haken der Halterung eindrücken und die Platine nach oben ziehen.
4. Tauschen Sie die Platine gegen die neue Eingangsplatine aus und befestigen Sie diese mit den Kunststoffhalterungen und der Schraube.
5. Schließen Sie die Kabel und Kontakte an die neue Platine an. Siehe bei Bedarf den Schaltplan im Installateurhandbuch für das Innenmodul.

Austauschen der Grundplatine (AA2)

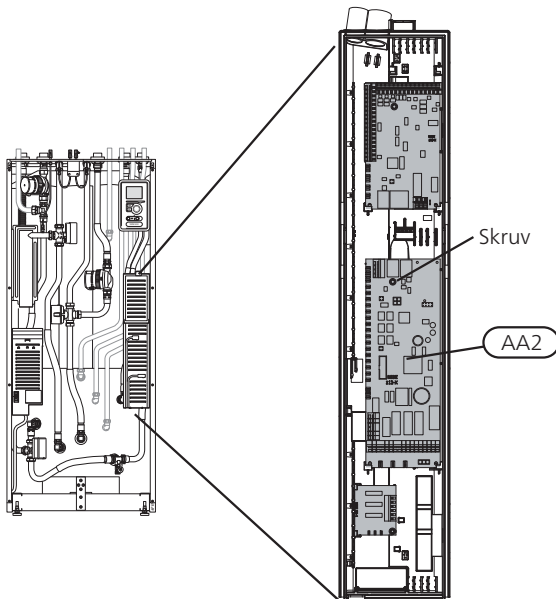

1. Demontieren Sie alle Kabel und Kontakte von der alten Platine. Notieren Sie sich, wo sie angeschlossen waren.
2. Lösen Sie die Schraube (Torx 20), die die Platine festhält.
3. Lösen Sie die Platine von den Kunststoffhalterungen (2 Stück), indem Sie den Haken der Halterung eindrücken und die Platine nach oben ziehen.
4. Tauschen Sie die Platine gegen die neue Eingangsplatine aus und befestigen Sie diese mit den Kunststoffhalterungen und der Schraube.
5. Schließen Sie die Kabel und Kontakte an die neue Platine an. Siehe bei Bedarf den Schaltplan im Installateurhandbuch für das Innenmodul.

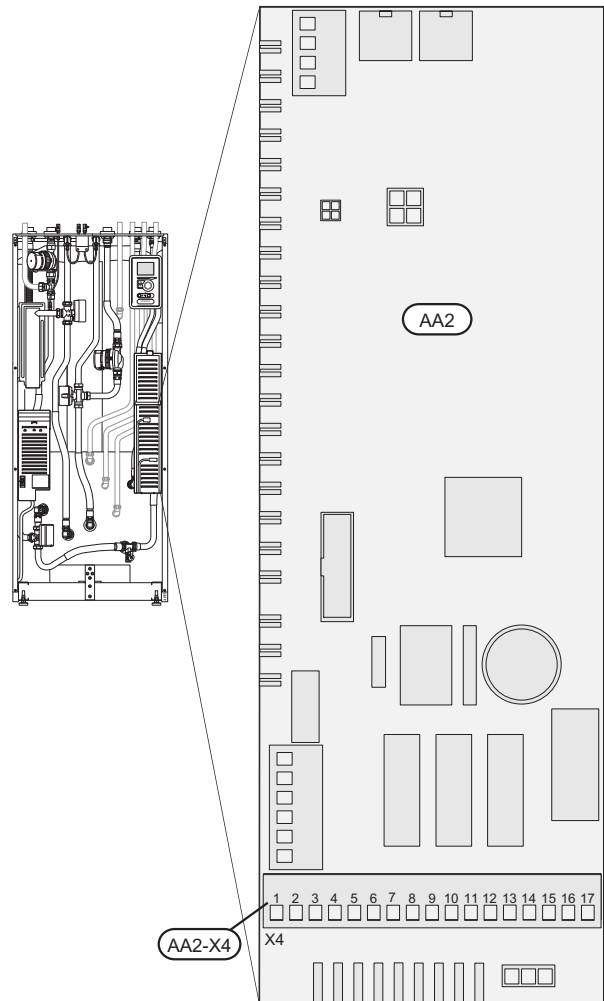

- Es muss keine Steckbrücke zu AA2-X4 an der neuen Platine umgesetzt werden.

Austauschen des Displays (AA4)

1. Lösen Sie den Kontakt von der Unterseite der Displayeinheit, ziehen Sie die Sperre am Oberteil der Rückseite zu sich heran und heben Sie die alte Displayeinheit von ihrer Halterung.

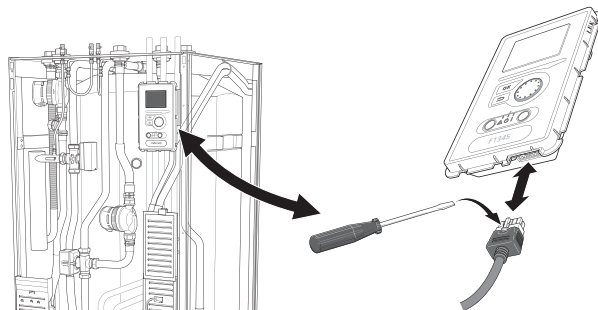

2. Montieren Sie die neue Displayeinheit in umgekehrter Reihenfolge.

NIBE Uplink™

Schließen Sie ein an ein Netzwerk angeschlossenes Kabel (gerade, Cat.5e UTP) mit dem RJ45-Stecker an die Buchse AA4-X9 an der Displayeinheit an (gemäß Abbildung). Verwenden Sie bei der Kabelverlegung die Kabeldurchführung (UB3) an der Wärmepumpe.

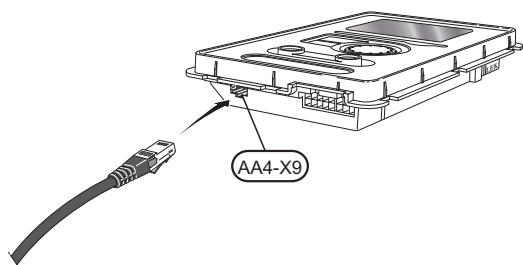

Software

Installation der Software (Menü 7.1)

Bei der ersten Inbetriebnahme nach der Nachrüstung wird folgendes Bild angezeigt.



Wenn Sie einen USB-Stick einstecken, wird eine Kurzversion von Menü 7 geöffnet.



Befolgen Sie die folgenden Schritte, um die Software auf einfachste Art und Weise zu installieren.

1. Wechseln Sie zu Menü 7.4, serial number.
2. Hier geben Sie die Seriennummer ein, indem Sie jeweils eine Zahl markieren, die OK-Taste drücken und das Wählrad drehen. Siehe die Seriennummer des Produkts.



3. Nach dem Ändern der Seriennummer wird das zugehörige Produkt angezeigt. Es ist ebenfalls möglich, die Konfiguration bestimmter Komponenten zu ändern. Markieren Sie "confirm" und drücken Sie auf die OK-Taste, wenn Sie fertig sind.
4. Wechseln Sie jetzt zu Menü 7.1, update firmware.

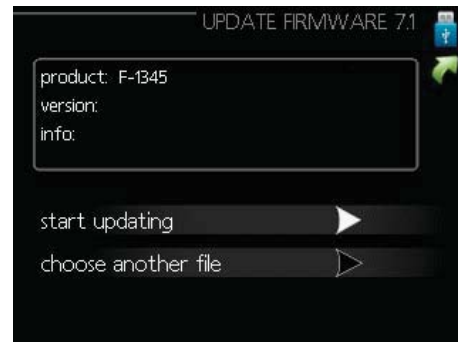

HINWEIS!

Damit die folgenden Funktionen nutzbar sind, muss der USB-Stick spezielle Software für NIBE Uplink™ von NIBE enthalten.

5. Überprüfen Sie, dass die korrekte Software voreingestellt ist (wird ganz oben auf dem Display in einem Anzeigefeld ausgegeben). Wenn die korrekte Software voreingestellt ist, können Sie zu Schritt 8 springen.
6. Wenn Sie eine andere Software haben möchten, wählen Sie "choose another file" und drücken Sie auf die OK-Taste.
7. Jetzt wird eine Liste mit den Dateien angezeigt, die auf dem USB-Stick gespeichert sind. Wählen Sie die korrekte Software und drücken Sie die OK-Taste.
8. Markieren Sie "start updating" und drücken Sie die OK-Taste.
9. Es erscheint jetzt die Frage, ob die Software wirklich aktualisiert werden soll. Antworten Sie mit "yes", um fortzusetzen, oder "no", um abzubrechen.
10. Wenn Sie die vorherige Frage mit "yes" beantwortet haben, startet die Aktualisierung und Sie können den Aktualisierungsfortschritt auf dem Display beobachten. Nach abgeschlossener Aktualisierung startet die Wärmepumpe neu.



HINWEIS!

Wenn die Aktualisierung vorzeitig abgebrochen wird (z.B. durch einen Stromausfall) kann die vorherige Softwareversion wiederhergestellt werden. Halten Sie dazu beim Start die OK-Taste gedrückt, bis die grüne Lampe aufleuchtet (nach ca. 10 s).

Verwalten der Menüeinstellungen (Menü 7.3)

Beim Anschluss eines USB-Sticks erscheint ein neues Menü (7) auf dem Display.

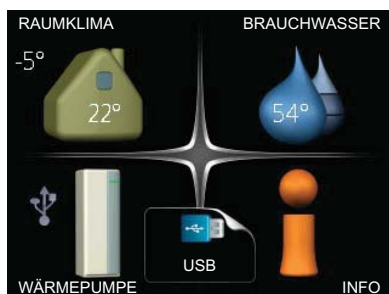

Wählen Sie Menü 7.3, Einstellungen verwalten.

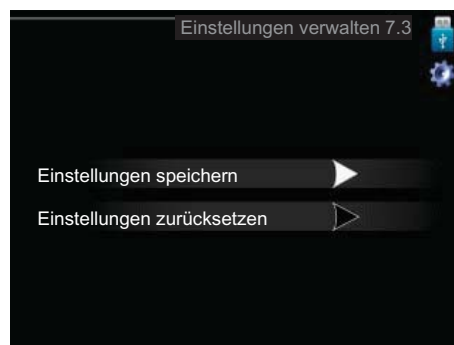

Hier können Sie die Menüeinstellungen (Benutzer- oder Servicemenüs) in der Wärmepumpe mit einem USB-Stick verwalten (speichern oder laden).

Über "Einstellungen speichern" legen Sie die Menüeinstellungen auf dem USB-Stick ab, um sie später wiederherstellen zu können oder auf eine andere Wärmepumpe zu kopieren.



HINWEIS!

Wenn Sie die Menüeinstellungen auf dem USB-Stick ablegen, werden eventuell zuvor gespeicherte Einstellungen auf dem USB-Stick überschrieben.

Mithilfe von "Einstellungen zurücksetzen" werden alle Menüeinstellungen vom USB-Stick eingelesen.



HINWEIS!

Die Wiederherstellung der Menüeinstellungen vom USB-Stick kann nicht rückgängig gemacht werden.

NIBE AB Sweden
Hannabadvägen 5
Box 14
SE-285 21 Markaryd
info@nibe.se
www.nibe.eu



231221